

**Panasonic®**

**Automatic Bread Maker**

OPERATING INSTRUCTIONS (Household Use)

**Brotbackautomat**

BEDIENUNGSANLEITUNG (Hausgebrauch)

**Machine à pain automatique**

NOTICE D'UTILISATION (Usage domestique)

**Automatische Broodbakoven**

GEBRUIKSAANWIJZING (Voor huishoudelijk gebruik)

**Macchina per pane automatica**

ISTRUZIONI D'USO (Utilizzo Domestico)

**Panificadora automática**

INSTRUCCIONES DE FUNCIONAMIENTO (Uso Doméstico)

**Automatyczny wypiekacz do chleba**

INSTRUKCJA OBSŁUGI (Do użytku domowego)

**Automatická domácí pekárna**

NÁVOD K OBSLUZE (Pro domácí použití)

**Automata kenyérsütő gép**

KEZELÉSI ÚTMUTATÓ (Háztartási használatra)

**Automaattinen leipäkone**

KÄYTTÖOHJE (Kotitalouskäyttöön)

**Automatisk bagemaskine**

BRUGSVEJLEDNING (Husholdningsbrug)

**Automatisk Bakmaskin**

BRUKSANVISNING (Hushåll)

Model No./Modell Nr./Modèle n°/Modelnr./Modello n°/N.° de modelo/  
Model/Model/Típusszám/Mallinúmero/Modelnr./Modellnr.

**SD-ZX2522**



Representative in EU :  
Panasonic Marketing Europe GmbH  
Panasonic Testing Centre  
Winsbergring 15, 22525 Hamburg, Germany

**Panasonic Taiwan Co., Ltd.**  
<http://www.panasonic.com>

© Panasonic Taiwan Co., Ltd. 2017

DZ52B208  
MX0417E0  
Printed in China

English

Deutsch

Français

Nederlands

Italiano

Español

Polski

Český

Magyar

Suomalainen

Dansk

Svenska

Thank you for purchasing the Panasonic product.

- For this product, there are 2 instructions. This is “OPERATING INSTRUCTIONS”. Please read 2 instructions carefully to use the product correctly and safely.
- Before using this product **please give your special attention to “Safety Precautions” and “Important Information” of this instructions. (P. GB3-GB5)**
- This product is intended for household use only.
- Please keep 2 instructions for future use.
- Panasonic will not accept any liability if the product is subject to improper use, or failure to comply with these instructions.

## Contents

### OPERATING INSTRUCTIONS

(This instructions)

Safety Precautions .....	GB3
Important Information .....	GB5
Parts Names and Instructions.....	GB6
Cleaning & Care.....	GB8
Specifications .....	GB9

### OPERATING MANUAL AND RECIPES

(Separate volume) include:

Bread-making ingredients  
Menu Charts and Baking Options  
Handling Instructions  
Recipes  
Troubleshooting

## Disposal of Old Equipment

Only for European Union and countries with recycling systems.

This symbol on the products, packaging, and/or accompanying documents means that used electrical and electronic products must not be mixed with general household waste.

 For proper treatment, recovery and recycling of old products, please take them to applicable collection points in accordance with your national legislation.

By disposing of them correctly, you will help to save valuable resources and prevent any potential negative effects on human health and the environment.

For more information about collection and recycling, please contact your local municipality.

Penalties may be applicable for incorrect disposal of this waste, in accordance with national legislation.

## Safety Precautions Please make sure to follow these instructions.

To reduce the risk of personal injury, electric shock or fire, please observe the following:

- **The following signals indicate the degree of harm and damage when the appliance is misused.**

 **WARNING:** Indicates potential hazard that could result in serious injury or death.

 **CAUTION:** Indicates potential hazard that could result in minor injury or property damage.



- **The symbols are classified and explained as follows.**

 This symbol indicates prohibition.

 This symbol indicates requirement that must be followed.

### **WARNING**

To avoid risk of electric shock, fire due to short circuit, smoke, burn or injury.

-  ● **Do not allow infants and children to play with packaging material.**  
(It may cause suffocation.)
- **Do not disassemble, repair or modify this appliance.**  
→ Consult the place of purchase or Panasonic service centre.
- **Do not damage the mains lead or mains plug.**  
Following actions are strictly prohibited:  
Modifying, touching on or placing near heating element or hot surfaces, bending, twisting, pulling, hanged/pulled over sharp edges, putting heavy objects on top, bundling the mains lead or carrying the appliance by the mains lead.
- **Do not use the appliance if the mains lead or mains plug is damaged or the mains plug is loosely connected to the household mains socket.**  
→ If the mains lead is damaged, it must be replaced by the manufacturer, its service agent or similarly qualified person in order to avoid a hazard.
- **Do not plug or unplug the mains plug with wet hands.**
- **Do not immerse the appliance in water, or splash it with water and/or any liquid.**
- **Do not touch, block or cover the steam vent during use.**  
• Especially pay attention to children.
-  ● **This appliance can be used by children aged from 8 years and above and persons with reduced physical, sensory or mental capabilities, or lack of experience and knowledge if they have been given supervision or instruction concerning use of the appliance in a safe way and understand the hazards involved.**  
**Children shall not play with the appliance.**  
**Cleaning and user maintenance shall not be made by children unless they are older than 8 and supervised.**



# Safety Precautions

Please make sure to follow these instructions.

## ⚠ WARNING

To avoid risk of electric shock, fire due to short circuit, smoke, burn or injury.

- **Keep the appliance and its mains lead out of reach of children less than 8 years.**
- **Make sure the voltage indicated on the label of the appliance corresponds to your local supply.**  
Also avoid plugging other devices into the same household mains socket to prevent electrical overheating. However, if you are connecting a number of mains plugs, make sure the total wattage does not exceed the rated wattage of the household mains socket.
- **Insert the mains plug firmly.**
- **Dust off the mains plug regularly.**  
→ Unplug the mains plug, and wipe with a dry cloth.
- **Discontinue using the appliance immediately and unplug in the unlikely event that this appliance stops working properly.**  
Example for abnormal occurrences or breaking down:
  - The mains plug and the mains lead become abnormally hot.
  - The mains lead is damaged or the appliance power fails.
  - The main body is deformed, has visible damage or is abnormally hot.
  - There is abnormal turning noise while in use.
  - There is unpleasant smell.
  - There is another abnormality or failure.→ Consult the place of purchase or Panasonic service centre for inspection or repair.

## ⚠ CAUTION

To avoid risk of electric shock, fire, burn, injury or property damage.

- ⊘ ● **Do not use the appliance on following places.**
  - On uneven surfaces, on electrical appliances such as a refrigerator, on materials such as tablecloths or on carpets, etc.
  - Places where it may be splashed with water or near a heat source.→ Position the appliance on a firm, dry, clean, flat heatproof worktop at least 10 cm from edge of worktop and at least 5 cm from adjacent walls and other objects.

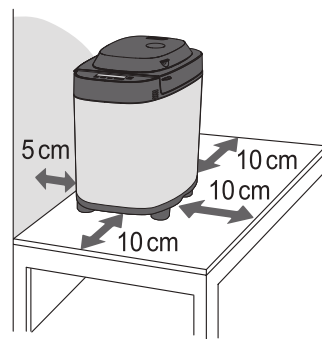

## ⚠ CAUTION

- ⊘ ● **Do not remove the bread pan or unplug the appliance during use.**
- **Do not touch hot area such as bread pan, inside of unit, heating element or inside of the lid while the appliance is in use or immediately after use.**  
The accessible surfaces may become hot during use. Be careful with the residual heat source especially after use.  
→ To avoid burn, always use oven gloves to remove the bread pan or the finished bread. (Do not use wet oven gloves.)
- **Do not use an external timer etc.**
  - This appliance is not intended to be operated by means of an external timer or separate remote-control system.
- **Do not insert any object in the gaps.**
- ⊘ ● **Unplug the mains plug when the appliance is not in use.**
- **Make sure to hold the mains plug when unplugging it. Never pull on the mains lead.**
- **Before handling, moving or cleaning, unplug the appliance and allow it to cool down.**

## Important Information

- Do not use the appliance outdoors, in rooms of high humidity, or use excessive force on the parts as is illustrated on the right to avoid malfunction or deformation.
- Do not use a knife or any other sharp tool to clean the heating element.
- Do not drop the appliance to avoid damaging it.
- Make sure to clean the appliance after every use.
- Do not store any ingredients or bread in the bread pan.

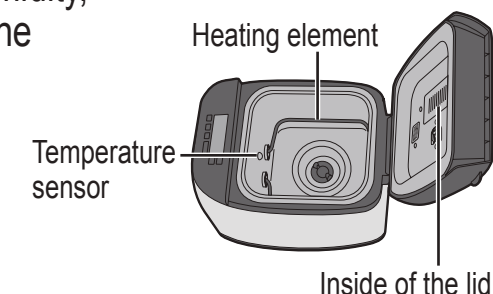

This symbol on the appliance indicates “Hot surface and should not be touched without caution”.

# Parts Names and instructions Main Unit

## Raisin nut dispenser

The ingredients placed in the raisin nut dispenser will drop into the bread pan automatically upon selecting the menu on 3, 4, 5, 8, 16, 23, 24, 26 and 35.



## Dispenser lid

Press and hold the lid and grip the rib on the side of dispenser lid to open it.

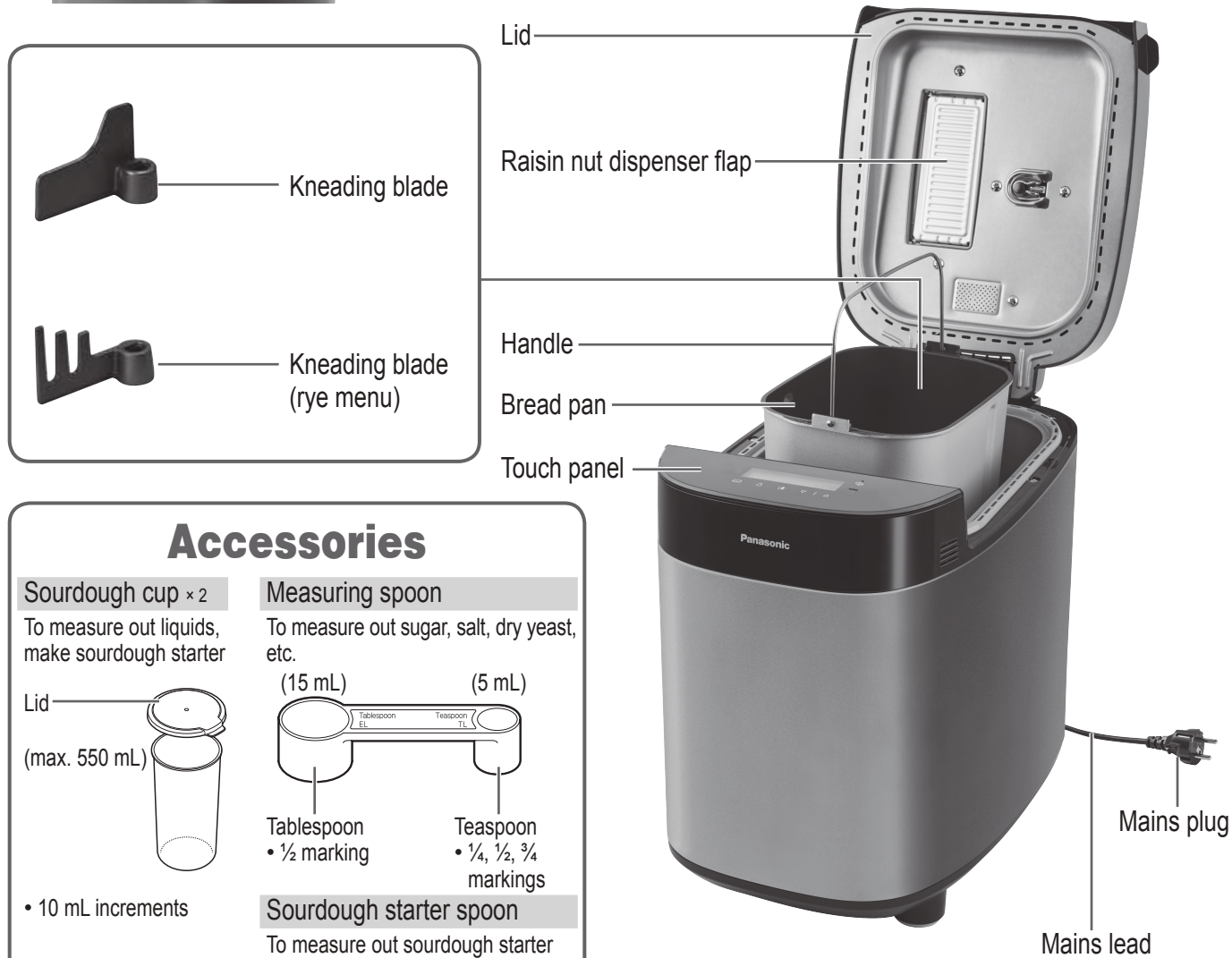

### Accessories

**Sourdough cup × 2**  
To measure out liquids, make sourdough starter

Lid (max. 550 mL)

- 10 mL increments

**Measuring spoon**  
To measure out sugar, salt, dry yeast, etc.

(15 mL) (5 mL)

Tablespoon • 1/2 marking  
Teaspoon • 1/4, 1/2, 3/4 markings

**Sourdough starter spoon**  
To measure out sourdough starter yeast

approx. 0.1 g

The shape of mains plug may be different from illustration.

# Touch Panel and Display

### Operation status

Displayed for the current stage of the program except "⏸" and "⏪".

- ⏪ : Provide an indication of a power failure.
- ⏸ : Provide an indication of adding ingredients manually. (Menu 4, 5, 14, 24, 33)
- ⏪ : Provide an indication of doing scrape off or shape the surface during operation. (Menu 17, 20, 21)

### Time showing

- Time remaining until ready.
- When adding ingredients manually, display will show the time until adding extra ingredients in the program.
- Menu required some manual steps, display will show the time until starting its process after touch "Start" icon.

### Size

Touch this icon to choose size. See P. GB4 of "OPERATING MANUAL AND RECIPES" for available menu.

- XL ↑
- L ↑
- M ←

### Crust

Touch this icon to choose crust colour. See P. GB4-5 of "OPERATING MANUAL AND RECIPES" for available menu.

- Medium ↑
- Light ↑
- Dark ←

### Menu

- 1) Tap "Menu" icon once to be a setting mode.
- 2) Tap the icon to change "Menu" number. (To advance more quickly, hold the icon after step of 1.)

See P. GB4 and GB5 of "OPERATING MANUAL AND RECIPES" for menu number.

### Stop

Touch this icon to start the program.

To cancel the setting / stop the program. (Hold for approximate 1 second.)

- Even "Stop" icon is touched during operation, machine could back to the previous procedure while the indication is flashing. (Include AVEVE: Turn to P. GB19, "Troubleshooting" page of "OPERATING MANUAL AND RECIPES".) (Without AVEVE: Turn to P. GB17, "Troubleshooting" page of "OPERATING MANUAL AND RECIPES".)

### Timer

- Set delay timer (time until bread is ready). For available menu, it can be set up to 13 hours (except menu 11 only set up to 9 hours). e.g.: It is 9:00 PM now, and you want the bread to be ready at 6:30 the next morning. → Set the timer to '9:30' (9 hours 30 minutes from now).

Current time 9:00 → 9hr 30min from now → Ready time 9:30

- Set the baking/cooking time for menu 18, 36 and 37.
  - '▲' Touch this icon to increase the time.
  - '▼' Touch this icon to decrease the time.
  - Touching the icon once will advance the timer by 10 minutes for menu 36 and 37, but menu 18 by 1 minute. (To advance more quickly, touch this icon once then hold it.)
- Setting the additional cooking time is available on menu 17, 18, 36 and 37.

### Important Operation Procedure for Icon

- Tap the icon once at a time. ("Menu" and "Timer" icons have the fast-forward function.)
- Tapping "Menu" icon is necessary for the actuation to be valid.
- An error code e.g. U16 is displayed in some cases if you hold the icon more than a certain time. (Include AVEVE: Turn to P. GB19, "Troubleshooting" page of "OPERATING MANUAL AND RECIPES".) (Without AVEVE: Turn to P. GB17, "Troubleshooting" page of "OPERATING MANUAL AND RECIPES".)

# Cleaning & Care

## How to Clean

Before cleaning, unplug the machine and allow it to cool down.

■ To avoid damaging the machine.

- Do not use anything abrasive. (cleansers, scouring pads etc)
- Do not wash any part of the machine in the dishwasher.
- Do not use benzine, thinners, alcohol, or bleach.
- After rinsing the washable parts, wipe with cloth. Always keep all parts clean and dry.

### Dispenser lid

Remove and wash with water. Dry it completely especially the yeast dispenser lid.

- Raise the dispenser lid to an angle of approximately 75 degrees. Align the connections and pull it in an upward direction to remove or push carefully back at the same angle to attach. (Wait until the machine has cooled down first, because it will be very hot immediately after use.)
- Take care not to damage or pull the seal. (Damage could lead to leakage of steam, condensation or deformation.)



### Lid

Wipe with a damp cloth.

### Bread pan & kneading blade

Remove any leftover dough, and wash with a soft sponge.



- If difficult to remove the kneading blade, pour warm water into the bread pan and wait 5–10 minutes. Do not submerge the bread pan in water.



### Raisin nut dispenser

Remove and wash with water.



- Wash after each use to remove any residue.

### Yeast dispenser

Wipe with a damp cloth and dry naturally.

- If wipe with a dry cloth, dry yeast will not drop into the bread pan due to static.

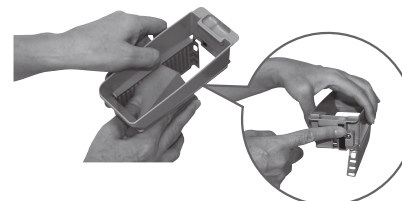

### Yeast dispenser lid

- Wipe with dry cloth when it is wet.



### Steam vent

Wipe with a damp cloth.



### Body

Wipe with a damp cloth.

- Wipe gently to avoid damaging the temperature sensor and heating element.
- The colour of the inside of the unit may change with use.

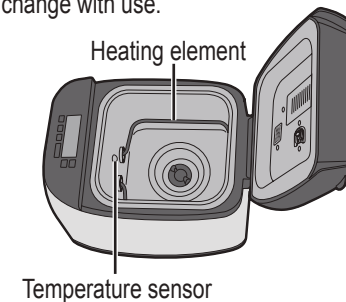

### Measuring spoon & sourdough starter spoon

Wash with water.

### Sourdough cups

Wash well with diluted kitchen detergent and dry, to prevent bacteria growth.

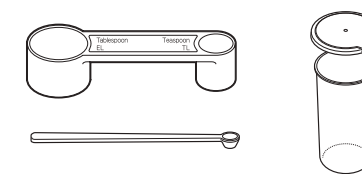

- Not dishwasher safe

## To Protect the Non-stick Finish

Bread pan and kneading blade are coated with a non-stick finish to avoid stains and to make it easier when removing bread.

To avoid damaging it, please follow the instructions below.

- Do not use hard utensils such as a knife or a fork when removing the bread from the bread pan. If the bread cannot be easily removed from the bread pan, leave the bread pan for 5–10 minutes to cool, making sure that it is not left unattended where somebody or something may get burnt. After that, shake the bread pan several times using oven gloves. (Hold the handle down so that it does not get in the way of bread.)
- Ensure that the kneading blade is not embedded in the bread loaf before slicing it. If it is embedded, wait for the loaf to cool and remove it. (Do not use hard or sharp utensils such as a knife or a fork.) Be careful not to get burn as the kneading blade may still be hot.
- Use the soft sponge when cleaning the bread pan and the kneading blade. Do not use anything abrasive such as cleansers or scouring pads.
- Hard, coarse or large ingredients such as flours with whole or ground grains, sugar, or the addition of nuts and seeds may damage the non-stick finish of the bread pan. If using large chunk of **ingredient**, break into small pieces. Please make sure to follow the recipe quantities stated.

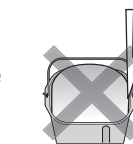

## Specifications

Power supply	230 V ~ 50 Hz		
Power consumption	550 W		
Capacity	(Strong flour)	max. 600 g	min. 300 g
	(Dry yeast)	max. 7 g	min. 2.1 g
Capacity of raisin nut dispenser	Max. 150 g raisins		
Timer	Digital timer (up to 13 hours)		
Dimensions (H × W × D)	Approx. 38.2 × 26.0 × 38.9 cm		
Weight	Approx. 7.6 kg		
Accessories	2 sourdough cups, measuring spoon, sourdough starter spoon		

Wir danken Ihnen für den Kauf des Panasonic-Produkts.

- Für dieses Produkt gibt es 2 Anleitungen. Dies ist „Bedienungsanleitung und Rezepte“. Bitte lesen Sie zur richtigen und sicheren Benutzung des Produktes aufmerksam beide Anleitungen.
- Beachten Sie vor Benutzung dieses Produktes **unbedingt die Abschnitte „Sicherheitsvorkehrungen“ und „Wichtige Informationen“ der dieses Anweisungen. (S. DE3-DE5)**
- Dieses Produkt ist nur für den Haushaltsgebrauch vorgesehen.
- Bitte bewahren Sie beide Anleitung zum künftigen Nachschlagen auf.
- Panasonic haftet nicht für unsachgemäßen Gebrauch des Geräts oder Missachtung der hier angeführten Anweisungen.

## Inhalt

### BEDIENUNGSANLEITUNG

(Diese Anweisungen)

Sicherheitsvorkehrungen .....	DE3
Wichtige Informationen.....	DE5
Teilebezeichnungen und Anweisungen.....	DE6
Reinigung & Pflege.....	DE8
Technische Daten .....	DE9

### BEDIENUNGSANLEITUNG UND REZEPTE

(Separates Dokument) umfasst:

- Zutaten der Brotherstellung
- Tabelle mit Menüs und Backoptionen
- Handhabungsanweisungen
- Rezepte
- Fehlerbehebung

## Entsorgung von Altgeräten

Nur für die Europäische Union und Länder mit Recyclingsystemen.

Dieses Symbol, auf den Produkten, der Verpackung und/oder den Begleitdokumenten, bedeutet, dass gebrauchte elektrische und elektronische Produkte nicht in den allgemeinen Hausmüll gegeben werden dürfen. Bitte führen Sie alte Produkte zur Behandlung, Aufarbeitung bzw. zum Recycling gemäß den gesetzlichen Bestimmungen den zuständigen Sammelpunkten zu. Indem Sie diese Produkte ordnungsgemäß entsorgen, helfen Sie dabei, wertvolle Ressourcen zu schützen und eventuelle negative Auswirkungen auf die menschliche Gesundheit und die Umwelt zu vermeiden. Für mehr Informationen zu Sammlung und Recycling, wenden Sie sich bitte an Ihren örtlichen Abfallentsorgungsdienstleister.

Gemäß Landesvorschriften können wegen nicht ordnungsgemäßer Entsorgung dieses Abfalls Strafgebußen verhängt werden.

## Sicherheitsvorkehrungen Bitte befolgen Sie diese Anweisungen.

Bitte halten Sie zur Reduzierung der Verletzungs-, Stromschlag- und Brandgefahr Folgendes ein:

- Die folgenden Signale zeigen das Ausmaß der Gefahren und Schäden, wenn das Gerät falsch verwendet wird.

 **WARNUNG:** Zeigt potentielle Gefahr an, die zu schweren Verletzungen oder zum Tod führen könnte.

 **VORSICHT:** Zeigt potentielle Gefahr an, die zu leichten Verletzungen oder Sachschäden führen könnte.

- Die Symbole werden wie folgt kategorisiert und erläutert.

 Dieses Symbol weist auf ein Verbot hin.  Dieses Symbol weist auf eine erforderliche Anweisung hin, die befolgt werden muss.

### **WARNUNG**

Zur Vermeidung von Stromschlägen, kurzschlussbedingten Bränden, Rauchbildung, Verbrennungen oder Verletzungen.

-  ● Lassen Sie Kleinkinder oder Kinder nicht mit dem Verpackungsmaterial spielen. (Dies kann zu Erstickungen führen.)
- Demontieren, reparieren oder modifizieren Sie niemals dieses Gerät.  
→ Wenden Sie sich an den Verkäufer oder ein Panasonic Servicecenter.
- Vermeiden Sie Beschädigungen des Netzkabels oder des Netzsteckers. Folgende Handlungen sind streng untersagt: Das Netzkabel darf nicht modifiziert, in der Nähe oder an Heizelementen oder heißen Oberflächen verlegt, verdreht, verbogen, gezogen oder über scharfe Kanten gehängt/gezogen werden. Stellen Sie keine schweren Gegenstände darauf ab, wickeln Sie es nicht um das Gerät und verwenden Sie es nicht zum Transportieren des Gerätes.
- Verwenden Sie das Gerät nicht, wenn das Netzkabel oder der Netzstecker beschädigt ist oder der Netzstecker nur lose mit der Steckdose verbunden ist.  
→ Sofern das Netzkabel beschädigt ist, muss es zur Vermeidung von Gefahren durch den Hersteller, dessen Kundendienst oder eine gleichermaßen qualifizierte Person ausgewechselt werden.
- Den Netzstecker nicht mit nassen Händen einstecken oder abziehen.
- Tauchen Sie das Gerät nicht in Wasser, bespritzen Sie es nicht mit Wasser oder anderen Flüssigkeiten.
- Die Dampfzugsöffnungen dürfen während der Verwendung nicht berührt, blockiert oder abgedeckt werden.  
• Achten Sie insbesondere auf Kinder.
-  ● Dieses Gerät ist für Kinder ab 8 Jahre und Personen mit eingeschränkten physischen, sensorischen oder psychischen Fähigkeiten bzw. ohne jegliche Erfahrung oder Vorwissen nur dann geeignet, wenn eine angemessene Aufsicht oder ausführliche Anleitung zur Benutzung des Geräts sichergestellt wurde und sie die möglichen Gefahren kennen. Kinder dürfen nicht mit dem Gerät spielen. Die Reinigung und Wartung dürfen nicht von Kindern vorgenommen werden, es sei denn, sie sind älter als 8 Jahre und werden dabei beaufsichtigt.



# Sicherheitsvorkehrungen Bitte befolgen Sie diese Anweisungen.

## ⚠️ WARNUNG

Zur Vermeidung von Stromschlägen, kurzschlussbedingten Bränden, Rauchbildung, Verbrennungen oder Verletzungen.

- **Bewahren Sie das Gerät und sein Netzkabel immer außerhalb der Reichweite von Kindern unter 8 Jahren auf.**
- **Stellen Sie sicher, dass die auf dem Typenschild des Geräts angegebene Stromspannung der Ortsversorgung entspricht.**  
Das Einstecken anderer Geräte in die gleiche Steckdose kann zu elektrischer Überhitzung führen. Jedoch, wenn Sie mehrere Netzstecker anschließen, stellen Sie sicher, dass die Gesamtwattzahl nicht die angegebene Wattzahl der Steckdose überschreitet.
- **Stecken Sie den Netzstecker fest ein.**
- **Der Netzstecker sollte regelmäßig entstaubt werden.**  
→ Ziehen Sie den Netzstecker ab und wischen Sie ihn mit einem trockenen Tuch ab.
- **Sollte das Gerät nicht mehr ordnungsgemäß funktionieren, verwenden Sie es nicht mehr, und ziehen Sie den Netzstecker.**  
z. B. bei Fehlfunktionen oder Ausfall:
  - Der Netzstecker und das Netzkabel erhitzen sich über das normale Maß.
  - Das Netzkabel ist beschädigt oder es liegt ein Stromausfall vor.
  - Das Gerätegehäuse ist verformt, sichtbar beschädigt oder erhitzt sich über das normale Maß.
  - Es kommt zu ungewöhnlichen Drehgeräuschen beim Gebrauch des Geräts.
  - Es entsteht unangenehmer Geruch.
  - Es besteht eine andere Abnormalität oder Störung.→ Wenden Sie sich an die Verkaufsstelle oder das Panasonic-Service-Center für eine Überprüfung oder Reparatur.

## ⚠️ VORSICHT

Zur Vermeidung von Stromschlägen, Bränden, Verbrennungen, Verletzungen und Sachschäden.

- ⊘ ● **Verwenden Sie das Gerät nicht an folgenden Orten.**
  - Auf unebenem Untergrund, auf elektrischen Geräten, wie einem Kühlschrank, auf Textilien, wie Tischdecken oder Teppichen usw.
  - Stellen, an denen die Gefahr von Spritzwasser besteht oder die sich in der Nähe einer Wärmequelle befinden.→ Stellen Sie das Gerät auf einer festen, trockenen, sauberen, flachen hitzebeständigen Arbeitsfläche auf. Der Abstand zur Kante der Arbeitsfläche muss mindestens 10 cm, die Entfernung zu anliegenden Wänden und Gegenständen muss mindestens 5 cm betragen.

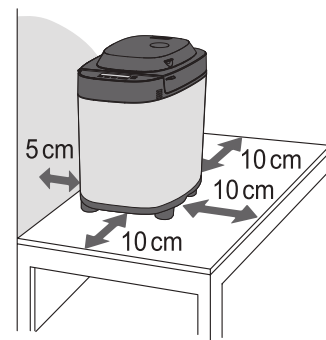

## ⚠️ VORSICHT

- ⊘ ● **Entnehmen Sie nicht die Backform, und trennen Sie nicht den Geräts vom Netz, während er verwendet wird.**
- **Berühren Sie während der Verwendung oder direkt nach dem Backen/Kochen keine heißen Bereiche wie die Backform, die Innenseite des Geräts, das Heizelement oder die Innenseite des Deckels.**  
Die zugänglichen Oberflächen können im Betrieb heiß werden. Seien Sie aufgrund der Resthitze – insbesondere unmittelbar nach der Benutzung – entsprechend vorsichtig.  
→ Um Verbrennungen zu vermeiden, verwenden Sie beim entfernen der Backform und des fertigen Brotes immer Ofenhandschuhe. (Verwenden Sie keine nassen Ofenhandschuhe.)
- **Verwenden Sie keine externe Zeitschaltuhr usw.**
  - Dieses Gerät ist nicht für den Betrieb mit externen Zeitschaltuhren oder separaten Fernbedienungen gedacht.
- **Stecken Sie keine Gegenstände in die Zwischenräume.**
- ⊘ ● **Ziehen Sie den Netzstecker, wenn das Gerät nicht verwendet wird.**
- **Vergewissern Sie sich, dass Sie den Netzstecker festhalten, wenn Sie ihn aus der Steckdose ziehen.**  
**Niemals direkt am Netzkabel ziehen.**
- **Gerät vor Handhabung, Transport und Reinigung vom Stromnetz trennen und abkühlen lassen.**

Deutsch

## Wichtige Informationen

- Verwenden Sie das Gerät nicht im Freien oder in besonders feuchten Räumen. Üben Sie keinen übermäßigen Druck auf die rechts abgebildeten Teile aus, damit es nicht zu Fehlfunktionen oder Verformungen kommt.
- Reinigen Sie die Heizelemente nicht mit einem Messer oder anderen scharfkantigen Werkzeugen.
- Das Gerät nicht fallen lassen, um Beschädigungen zu vermeiden.
- Reinigen Sie das Gerät nach jedem Gebrauch.
- Bewahren Sie Zutaten und Brot nicht in der Backform auf.

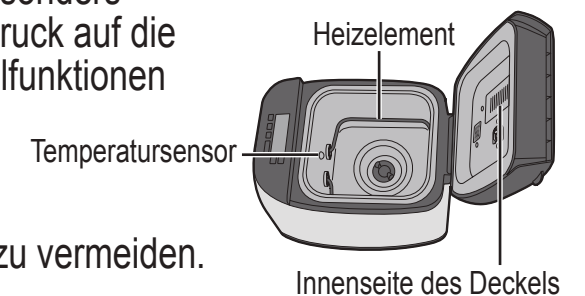

Dieses Symbol auf dem Produkt zeigt „Heiße Oberfläche und sollte nicht ohne Vorsicht berührt werden“ an.

# Teilebezeichnungen und Anweisungen Hauptgerät

## Rosinen-Nuss-Verteiler

Die in den Rosinen-/Nussspender gegebenen Zutaten werden bei Auswahl von Menü 3, 4, 5, 8, 16, 23, 24, 26 und 35 automatisch in die Backform entlassen.



## Verteilerdeckel

Halten Sie den Deckel gedrückt und greifen Sie die Rippung an der Seite des Verteilerdeckels, um ihn zu öffnen.

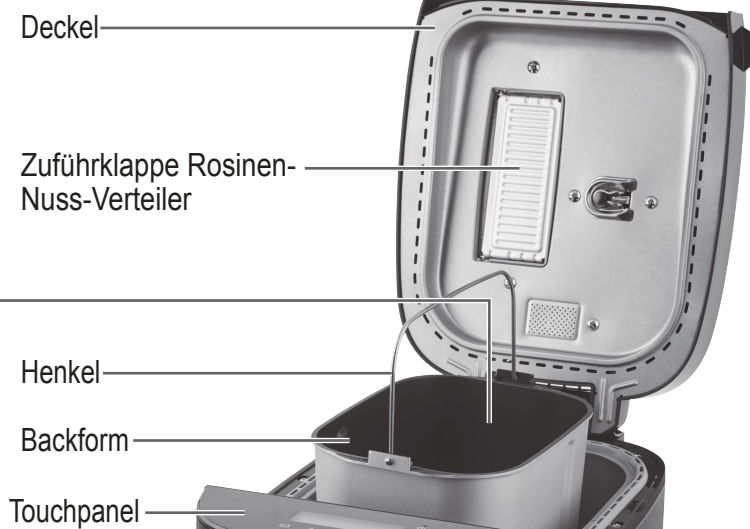
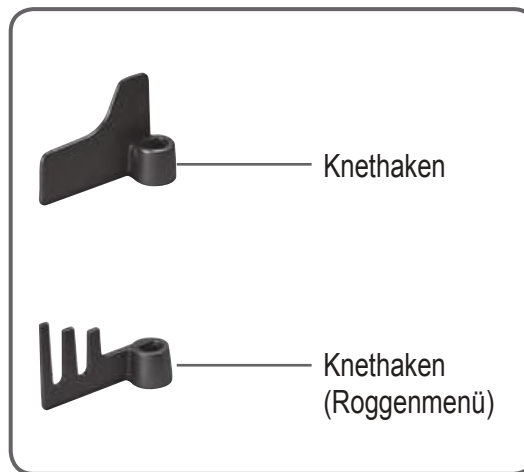

## Zubehör

### Sauerteig-Becher x 2

Zur Messung von Flüssigkeiten, machen Sie einen Sauerteig-Vorteig

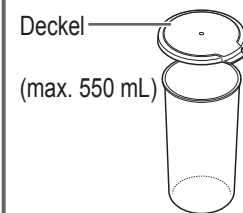

• 10 mL Schritte

### Messlöffel

Zum Abmessen von Zucker, Salz, Hefe u.s.w.

(15 mL) (5 mL)

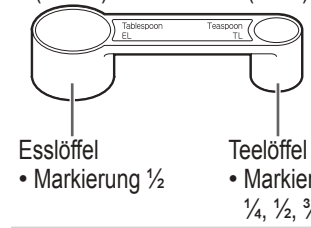

### Sauerteig-Vorteig-Löffel

Um die Hefe der Sauerteig-Starterkultur zu dosieren



ca. 0,1 g



Die Steckerform kann von der Abbildung abweichen.

## Touchpanel und Display

### Betriebszustand

Wird für die aktuelle Programmphase angezeigt, mit Ausnahme von „“ und „“.

: Zeigen einen Stromausfall.

: Zeigen das manuelle Zufügen von Zutaten. (Menü 4, 5, 14, 24, 33)

• Zeigen das Abkratzen oder Formen der Oberfläche während des Betriebs. (Menü 17, 20, 21)

### Zeitanzeige

• Verbleibende Zeit bis zur Fertigstellung.

• Wenn Sie Zutaten manuell hinzugeben, zeigt die Anzeige die Zeit an, bis laut Programm die extra Zutaten beigefügt werden müssen.

• Menü erfordert einige manuelle Schritte. Das Display zeigt die Zeit bis zu Beginn des Prozesses nach Berührung des „Start“-Symbols.

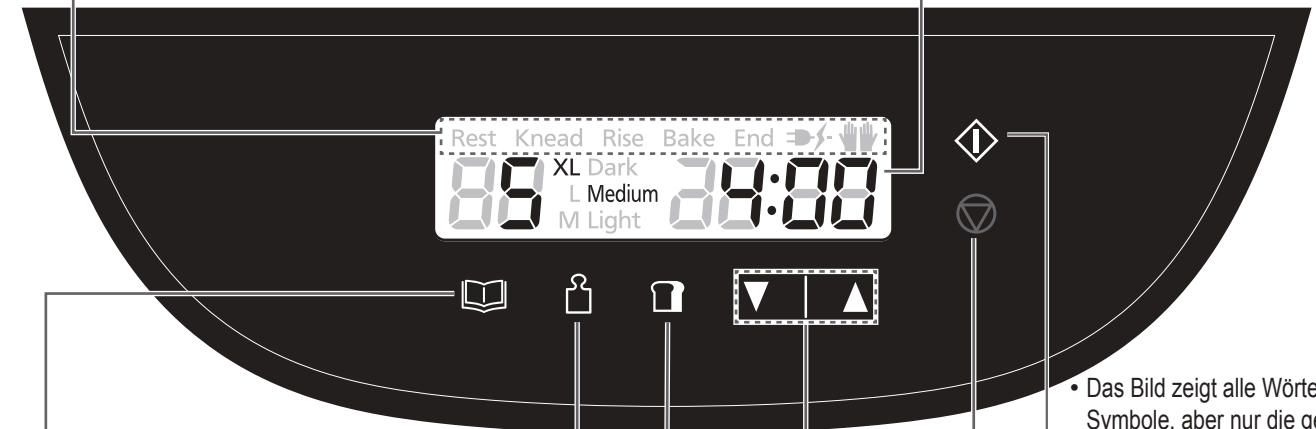

### Größe

Berühren Sie dieses Symbol zur Auswahl der Größe. Entnehmen Sie S. DE4 von „BEDIENUNGSANLEITUNG UND REZEPTE“ das verfügbare Menü.

- XL
- ↑
- L
- ↑
- M

### Bräunung

Berühren Sie dieses Symbol zur Auswahl des Bräunungsgrads. Entnehmen Sie S. DE4-5 von „BEDIENUNGSANLEITUNG UND REZEPTE“ das verfügbare Menü.

- Medium (Medium)
- ↑
- Light (Hell)
- ↑
- Dark (Dunkel)

### Menü

- 1) Tippen Sie zum Aufrufen des Einstellungsmodus einmal auf das „Menü“-Symbol.
- 2) Tippen Sie zum Ändern der „Menü“-Nummer auf das Symbol.

(Halten Sie das Symbol nach Schritt 1 für einen schnelleren Vorlauf gedrückt.)

Informationen zu den Menünummern finden Sie auf den Seiten DE4 und DE5 von „BEDIENUNGSANLEITUNG UND REZEPTE“.

### Wichtiges Betriebsverfahren für das Symbol

- Tippen Sie immer nur auf ein Symbol. (Die Symbole „Menü“ und „Timer“ haben die Schnellvorlauf-Funktion.)
- Zur Bestätigung der Auswahl muss das „Menü“-Symbol angetippt werden.
  - Wenn Sie das Symbol eine bestimmte Zeit gedrückt halten, erscheint in einigen Fällen ein Fehlercode, z. B. U16. (Wechseln Sie zu S. DE21, „Fehlerbehebung“ von „BEDIENUNGSANLEITUNG UND REZEPTE“.)

### Stop

Zum Abbrechen der Einstellung / zum Stoppen des Programmes. (Etwa 1 Sekunde gedrückt halten.)

- Selbst wenn während des Betriebs das „Stop“-Symbol berührt wird, kann die Maschine zum vorherigen Vorgang zurückkehren, wenn die Anzeige blinkt. (Wechseln Sie zu S. DE20, „Fehlerbehebung“ von „BEDIENUNGSANLEITUNG UND REZEPTE“.)

### Zeitvorwahl

- Stellen Sie die Zeitvorwahl ein (Zeit der Fertigstellung). Kann bei unterstützten Menüs auf bis zu 13 Stunden eingestellt werden (bei Gericht 11 auf maximal 9 Stunden).

z.B. Es ist jetzt 21:00 und Sie möchten Ihr Brot am nächsten morgen um 6:30.

→ Stellen Sie die Zeitvorwahl auf '9:30' (9 Stunden 30 Minuten ab jetzt).

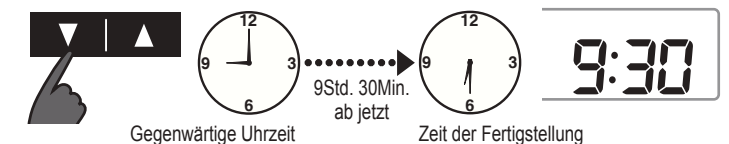

- Stellen Sie die Back-/Garzeit für Menü 18, 36 und 37 ein.
  - : Berühren Sie zum Erhöhen des Zeitwertes dieses Symbol.
  - : Berühren Sie zum Verringern des Zeitwertes dieses Symbol.
- Durch einmaliges Berühren des Symbols schreitet der Timer bei Menü 36 und 37 um 10 Minuten, aber Menü 18 um 1 Minute voran. (Berühren und halten Sie dieses Symbol zum schnelleren Voranschreiten.)
- Die Einstellung einer zusätzlichen Garzeit ist nur bei Gericht 17, 18, 36 und 37 verfügbar.

Deutsch



# Reinigung & Pflege

## Reinigung

**Vor der Reinigung ziehen Sie den Netzstecker und lassen Sie das Maschine abkühlen.**

■ Um den Maschine vor Schäden zu bewahren.

- Verwenden Sie keine schmirgelnden Gegenstände. (Scheuermilch, Scheuerpads u.s.w.)
- Reinigen Sie kein Teil des Maschine in der Spülmaschine.
- Verwenden Sie kein Benzin, keine Verdüner, keinen Alkohol und keine Bleichmittel.
- Nach dem Abspülen der Waschbaren Teile mit einem trockenen Tuch nachwischen. Die Teile des Maschine immer sauber und trocken halten.

### Verteilerdeckel

Entfernen und mit Wasser waschen. Anschließend gründlich abtrocknen, insbesondere den Deckel des Hefespenders.

- Den Verteilerdeckel auf einen Winkel von ca. 75 Grad anheben. Richten Sie die Verbindungen aus. Zum Entfernen nach oben ziehen, zum Wiedereinsetzen vorsichtig in demselben Winkel wieder nach unten drücken. (Erst warten bis die Maschine abgekühlt ist, weil sie sofort nach der Verwendung sehr heiß ist.)
- Achten Sie darauf, die Dichtung weder zu beschädigen noch zu ziehen. (Eine Beschädigung führt zum Entweichen von Dampf, Kondensation oder Verformung.)



### Deckel

Mit einem feuchten Tuch abwischen.

### Backform & Knethaken

Alle Teigreste entfernen und mit einem weichen Schwamm Waschen.



- Falls sich der Knethaken nicht ohne Weiteres entfernen lässt, geben Sie warmes Wasser in die Backform und warten Sie 5 bis 10 Minuten. Die Backform nicht in Wasser tauchen.



### Rosinen-Nuss-Verteiler

Entfernen und mit Wasser waschen.



- Nach jeder Verwendung waschen, um alle Rückstände zu entfernen.

### Hefe-Verteiler

Wischen Sie ihn mit einem feuchten Lappen ab, und lassen Sie ihn trocknen. • Wenn Sie ihn mit einem trockenen Lappen abwischen, fällt die Trockenhefe aufgrund der statischen Aufladung nicht in die Backform.

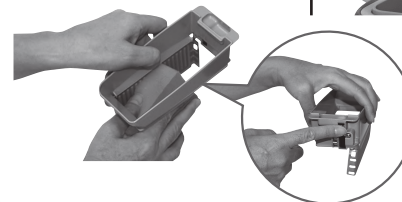

### Hefe-Verteiler Deckel

- Wischen Sie es mit einem trockenen Tuch ab, wenn es feucht ist.

Dichtung

Hefe-Verteiler Deckel



### Dampfabzugsöffnung

Mit einem feuchten Tuch abwischen.



### Gehäuse

Mit einem feuchten Tuch abwischen.

- Gehen Sie beim Abwischen vorsichtig vor, damit Temperatursensor und Heizelemente nicht beschädigt werden.
- Die Farbe des Geräteinneren kann sich während des Gebrauchs verändern.

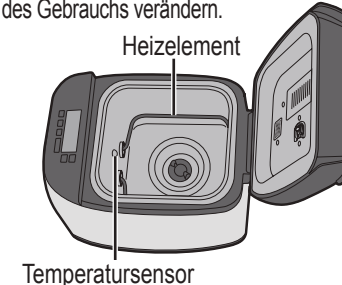

### Messlöffel & Sauerteig-Vorteig-Löffel

Mit Wasser Waschen.

### Sauerteig-Becher

Gut mit verdünntem Spülmittel abwaschen und abtrocknen, um das Wachstum von Bakterien zu verhindern.

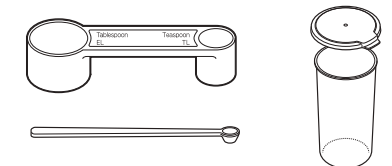

- Nicht Spülmaschinenfest

## Schutz der Antihafbeschichtung

Brotbehälter und Knethaken sind mit einer Antihafbeschichtung versehen, die der Vermeidung von Flecken und dem einfachen Entnehmen des Brotes dient.

Um eine Beschädigung dieser Beschichtung zu vermeiden, beachten Sie folgende Anweisungen.

- Verwenden Sie zum Entfernen des Brotes aus dem Behälter keine harten Gegenstände wie z.B. Messer oder Gabel. Wenn das Entfernen des Brotes aus dem Brotbehälter Schwierigkeiten bereitet, lassen Sie den Brotbehälter 5 bis 10 Minuten abkühlen, jedoch nicht unbeaufsichtigt, falls die Gefahr besteht, dass andere Personen oder Gegenstände Verbrennungen erleiden können. Danach den Behälter mit Topflappen anfassen und ein paar Mal schütteln. (Den Griff dabei nach unten halten, so dass er dem Brot nicht im Weg ist.)
- Vergewissern Sie sich, dass der Knethaken sich nicht im Brotlaib befindet, bevor Sie diesen anschneiden. Befindet er sich im Brotlaib, dann lassen Sie diesen vor dem Entfernen des Knethakens abkühlen. (Keine harten Gegenstände wie Messer oder Gabel verwenden.) Vorsicht vor Verbrennungen durch den möglicherweise noch heißen Knethaken.
- Reinigen Sie Brotbehälter und Knethaken mit einem weichen Schwamm. Verwenden Sie keine Scheuermittel, Reiniger usw.
- Harte, grobe oder große Zutaten, wie Mehl mit ganzen oder gemahlene Körnern, Zucker, oder die Zugabe von Nüssen und Kernen können die Antihafbeschichtung der Backform beschädigen. Sollen große Klumpen einer Zutat verwendet werden, brechen Sie diese in kleine Stücke auf. Bitte befolgen Sie die Mengenangabe in Rezepten.



## Technische Daten

Stromversorgung	230 V ~ 50 Hz		
Leistungsaufnahme	550 W		
Kapazität	(Mehl)	max. 600 g	min. 300 g
	(Trockenhefe)	max. 7 g	min. 1,4 g
Kapazität des Rosinen-Nuss-Verteilers	Max. 150 g Rosinen		
Zeitvorwahl	Digitale Zeitschaltuhr (bis zu 13 Stunden)		
Abmessungen (H x B x T)	Ca. 38,2 x 26,0 x 38,9 cm		
Gewicht	Ca. 7,6 kg		
Zubehör	2 Sauerteig-Becher, Messlöffel, Sauerteig-Vorteig-Löffel		

Merci d'avoir acheté le produit Panasonic.

- Pour ce produit, il y a 2 notices. Ceci est le "NOTICE D'UTILISATION". Veuillez lire attentivement les 2 notices pour utiliser le produit correctement et en toute sécurité.
- Avant d'utiliser ce produit **veuillez prêter attention aux "Consignes de sécurité" et aux "Information importante" du le présent mode d'emploi. (P. FR3-FR5).**
- Ce produit est destiné aux particuliers uniquement.
- Veuillez conserver les 2 notices pour une utilisation future.
- Panasonic décline toute responsabilité en cas de mauvaise utilisation de l'appareil ou tout manquement aux présentes consignes.

## Table des matières

### MODE D'EMPLOI

(Le présent mode d'emploi)

Consignes de sécurité .....	FR3
Information importante .....	FR5
Nomenclature et mode d'emploi .....	FR6
Nettoyage & Entretien .....	FR8
Caractéristiques techniques .....	FR9

### MODE D'EMPLOI ET RECETTES

(Volume séparé) inclut :

- Ingrédients pour la fabrication du pain
- Graphiques de menus et options de cuisson
- Instructions d'utilisation
- Recettes
- Problèmes et solutions

## L'élimination des équipements usagés

Applicable uniquement dans les pays membres de l'Union européenne et les pays disposant de systèmes de recyclage.

Apposé sur le produit lui-même, sur son emballage, ou figurant dans la documentation qui l'accompagne, ce pictogramme indique que appareils électriques et électroniques usagés, doivent être séparées des ordures ménagères. Afin de permettre le traitement, la valorisation et le recyclage adéquats des appareils usagés, veuillez les porter à l'un des points de collecte prévus, conformément à la législation nationale en vigueur.

En les éliminant conformément à la réglementation en vigueur, vous contribuez à éviter le gaspillage de ressources précieuses ainsi qu'à protéger la santé humaine et l'environnement.

Pour de plus amples renseignements sur la collecte et le recyclage, veuillez vous renseigner auprès des collectivités locales.

Le non-respect de la réglementation relative à l'élimination des déchets est passible d'une peine d'amende.

## Consignes de sécurité Veuillez vous assurer de suivre ces instructions.



Pour réduire le risque de blessures, de choc électrique et d'incendie, veuillez respecter les instructions suivantes :

- Les signes suivants indiquent le degré de préjudice et de dommage subi lorsque le appareil est mal utilisé.

 **AVERTISSEMENT:** Indique un danger potentiel qui pourrait entraîner des blessures graves ou la mort.



 **ATTENTION:** Indique un danger potentiel susceptible de causer des blessures ou dommages matériels mineurs.

- Les symboles sont classifiés et expliqués comme suit.

 Ce symbole indique une interdiction.  Ce symbole indique les conditions préalables à suivre.

### **AVERTISSEMENT**

**Pour éviter tout risque de choc électrique, d'incendie consécutif à un court-circuit, de fumée, de brûlure ou de blessures.**

-  ● **Ne pas laisser les nourrissons et les enfants jouer avec l'emballage.** (Cela peut causer un étouffement.)
- **Ne pas démonter, réparer ou modifier cet appareil.**  
→ Consultez votre revendeur ou un centre d'assistance Panasonic.
- **Ne pas endommager le cordon d'alimentation ou la prise.** Les actions suivantes sont strictement prohibées : Modifier, toucher ou placer à côté d'éléments chauffants ou de surfaces chaudes, courber, torsader, tirer, suspendre / tirer sur des bords tranchants, mettre des objets lourds sur le dessus, mettre en paquet le cordon d'alimentation ou porter l'appareil avec le cordon d'alimentation.
- **Ne pas utiliser l'appareil si le cordon d'alimentation ou la prise est endommagé(e) ou si la prise n'est pas correctement branchée à la prise murale.**  
→ Si le cordon d'alimentation est endommagé, il doit être remplacé par le fabricant, son réparateur agréé ou une autre personne qualifiée afin d'éviter tout danger.
- **Ne pas brancher ou débrancher la prise avec les mains mouillées.**
- **Ne pas immerger l'appareil dans l'eau et ne pas l'éclabousser avec de l'eau et/ou un autre liquide.**
- **Ne touchez pas, ne bloquez pas ou ne couvrez pas les trous de passage de la vapeur pendant l'utilisation.**
  - Faites tout particulièrement attention aux enfants.
-  ● **Cet appareil peut être utilisé par des enfants âgés de 8 ans et plus et par des personnes avec des capacités physiques, sensorielles ou mentales réduites ou qui ne bénéficient pas de l'expérience et des connaissances adéquates, si des instructions ou la supervision d'une personne responsable peuvent leur assurer une utilisation de l'appareil sans danger.**  
**Ne laissez pas les enfants jouer avec l'appareil.**  
**Le nettoyage et l'entretien de l'appareil ne seront pas effectués par des enfants, à moins qu'ils soient âgés d'au moins 8 ans et qu'ils soient supervisés.**



## Consignes de sécurité Veillez vous assurer de suivre ces instructions.

### ⚠ AVERTISSEMENT

Pour éviter tout risque de choc électrique, d'incendie consécutif à un court-circuit, de fumée, de brûlure ou de blessures.

- **Conservez l'appareil et son cordon hors de la portée des enfants âgés de moins de 8 ans.**
- **S'assurer que la tension indiquée sur l'étiquette de l'appareil correspond à votre alimentation locale.**  
Éviter également de brancher d'autres appareils à la même prise murale pour empêcher une surchauffe électrique. Cependant, si vous connectez un certain nombre de prises, assurez-vous que la puissance totale ne dépasse pas la puissance nominale de la prise murale.
- **Insérer la prise fermement.**
- **Épousseter la prise régulièrement.**  
→ Débrancher la prise, et la nettoyer avec un chiffon sec.
- **Arrêter l'appareil immédiatement et débranchez-le dans le cas improbable que l'appareil cesse de fonctionner correctement.**  
p. ex. pour quelque chose d'anormal ou une panne :
  - La prise et le cordon d'alimentation chauffent de manière anormale.
  - Le cordon d'alimentation est endommagé ou l'appareil n'est plus alimenté.
  - Le corps principal est déformé, présente des détériorations visibles ou est anormalement chaud.
  - Un bruit se fait entendre pendant l'utilisation.
  - Il y a une odeur désagréable.
  - Il y a une autre anomalie ou panne.→ Consultez le revendeur ou un centre de vente agréé par Panasonic pour inspection ou réparation du appareil.

### ⚠ ATTENTION

Pour éviter tout risque de choc électrique, d'incendie, de brûlure, de blessures ou de dégâts aux biens.

- **N'utilisez pas l'appareil aux endroits suivants.**
    - Sur les surfaces irrégulières, sur les appareils électriques tels qu'un réfrigérateur, sur des matériaux tels que des nappes ou sur les tapis, etc.
    - Les endroits où il peut être éclaboussé ou près d'une source de chaleur.
- Positionnez l'appareil sur un plan de travail stable, sec, propre, plat et résistant à la chaleur à au moins 10 cm du bord du plan de travail et à au moins 5 cm des murs adjacents et d'autres objets.

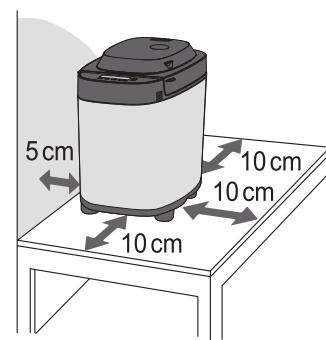

### ⚠ ATTENTION

- **N'enlevez pas le moule à pain ou ne débranchez pas la machine à pain pendant l'utilisation.**
  - **Ne touchez pas de zones sensibles telles que le moule à pain, l'intérieur de l'unité, l'élément chauffant ou l'intérieur du couvercle pendant que l'appareil est en service ou après la cuisson.**  
Les surfaces accessibles peuvent devenir chaudes durant l'utilisation. Faites attention à la chaleur résiduelle, en particulier après utilisation.  
→ Pour éviter toute brûlure, utilisez toujours des maniques ou des gants de protection pour enlever le moule à pain et le pain cuit. (N'utilisez pas de gants de cuisine humides)
  - **Ne pas utiliser avec un programmeur externe, etc.**
    - Cet appareil ne doit pas être utilisé avec un programmeur ou une télécommande séparée.
  - **Ne pas insérer d'objet dans les fentes.**
- **Débrancher la prise d'alimentation lorsque l'appareil ne fonctionne pas.**
  - **S'assurer de tenir la prise au moment de la débrancher de la prise murale.**  
**Ne jamais tirer sur le cordon d'alimentation.**
  - **Avant de le manipuler, le déplacer ou le nettoyer, débranchez l'appareil et laissez-lui le temps de refroidir.**

Français

## Information importante

- N'utilisez pas l'appareil à l'extérieur ou dans des pièces très humides et n'exercez pas une force excessive sur les pièces comme illustré sur la droite pour éviter tout dysfonctionnement ou déformation.
- N'utilisez pas un couteau ou tout autre objet tranchant pour nettoyer les éléments chauffants.
- Ne pas laisser tomber l'appareil pour éviter de l'endommager.
- S'assurer de nettoyer l'appareil après chaque utilisation.
- Ne stockez aucun ingrédient ou cordon dans le moule à pain.

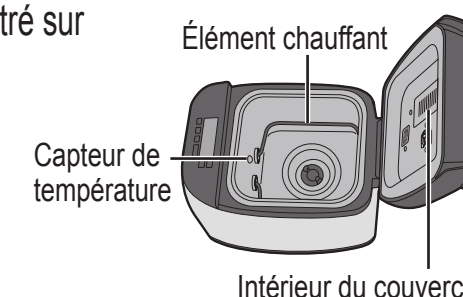

Ce symbole sur le appareil indique "Surface brûlante, ne pas toucher sans précaution".

# Nomenclature et mode d'emploi Unité principale

## Distributeur de fruits secs et de graines

Les ingrédients placés dans le distributeur de raisins secs et de noix tombent automatiquement dans le moule à pain en cas de sélection du menu 3, 4, 5, 8, 16, 23, 24, 26 et 35.



## Couvercle du distributeur

Appuyez et maintenez l'appui sur le couvercle puis saisissez la poignée sur le côté du couvercle du distributeur pour l'ouvrir.

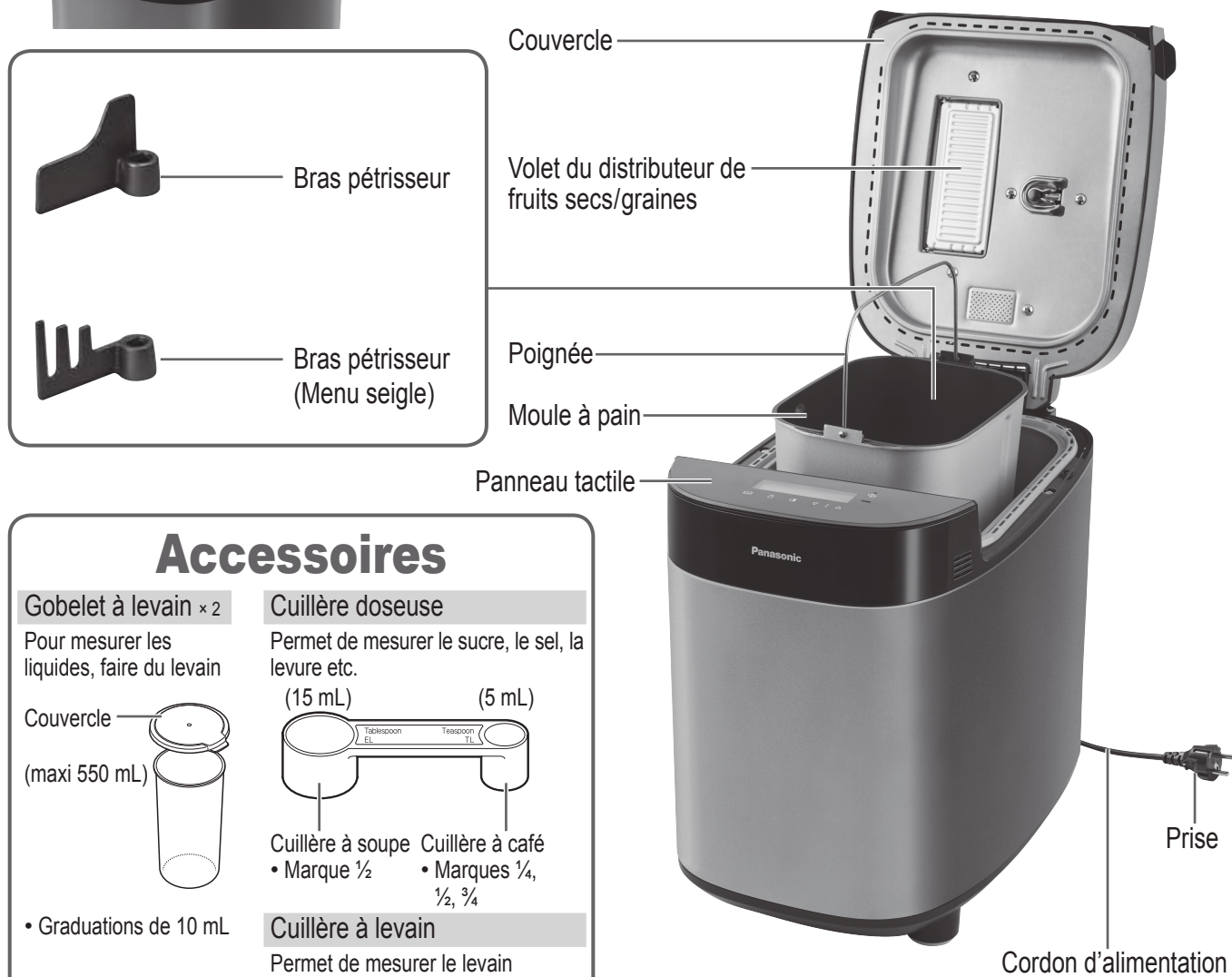

### Accessoires

**Gobelet à levain × 2**  
Pour mesurer les liquides, faire du levain

Couvercle (maxi 550 mL)

- Graduations de 10 mL

**Cuillère doseuse**  
Permet de mesurer le sucre, le sel, la levure etc.

(15 mL) (5 mL)

Cuillère à soupe Cuillère à café

- Marque 1/2
- Marques 1/4, 1/2, 3/4

**Cuillère à levain**  
Permet de mesurer le levain

env. 0,1 g

La forme de la prise peut être différente de celle de l'illustration.

# Écran et panneau tactile

## Message d'état de la machine

Affiché pour la phase en cours du programme sauf «» et «».

: Fournit une indication de panne de courant.

: Fournit une indication d'ajout manuel d'ingrédients. (Menus 4, 5, 14, 24 ou 33.)

• Fournit une indication d'action de raclage ou de façonnage de la surface pendant le fonctionnement. (Menu 17, 20 ou 21.)

## Affichage de la durée

• Temps restant avant la fin du programme choisi.

• Quand des ingrédients doivent être ajoutés manuellement, l'affichage indique le moment auquel le faire dans le programme.

• Le menu a nécessité un étapes manuelles, l'affichage indiquera la durée avant le démarrage du processus après avoir appuyé sur l'icône "Démarrer".

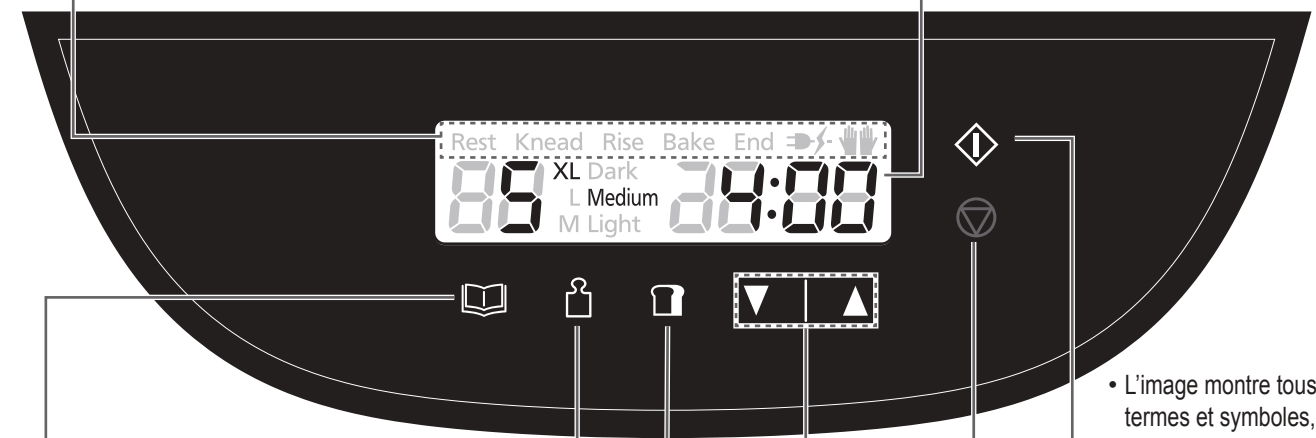

## Taille

Touchez cette icône pour choisir la taille. Voir P. FR4 du document "MANUEL D'UTILISATION ET RECETTES" pour le menu disponible.

- XL ↑
- L ↑
- M ←

## Croûte

Touchez cette icône pour choisir la couleur de la croûte. Voir P. FR4-5 du document "MANUEL D'UTILISATION ET RECETTES" pour le menu disponible.

- Medium (Moyen) ↑
- Light (Clair) ↑
- Dark (Sombre) ←

## Menu

- 1) Appuyez une fois sur l'icône "Menu" pour passer en mode réglage.
- 2) Appuyez sur l'icône pour changer de numéro de "Menu".

(Pour avancer plus rapidement, maintenez l'icône après un pas de 1.)

Voir P. FR4 et FR5 du document "MANUEL D'UTILISATION ET RECETTES" pour les numéros de menus.

## Procédure d'utilisation importante pour l'icône

- Appuyez sur l'icône au coup par coup. (Les icônes "Menu" et "Minuterie" disposent d'une fonction d'avance rapide.)
- Il est nécessaire d'appuyer sur l'icône "Menu" pour valider l'actionnement.
  - Un code d'erreur, par ex U16, s'affiche dans certains cas si vous maintenez l'icône appuyée pendant plus d'un certain temps. (Passez à la page P. FR19, "Problèmes et solutions" du "MODE D'EMPLOI ET RECETTES".)

## Départ différé

• Réglez le départ différé (temps jusqu'à ce que le pain soit prêt). Pour le menu disponible, il peut être réglé sur 13 h (sauf le menu 11 qui ne peut être réglé que sur 9 h).

par ex. : Il est 21:00, et vous voulez que le pain soit prêt à 6:30 le lendemain matin.

→ Réglez la durée sur '9:30' (9 heures 30 minutes à compter de maintenant).

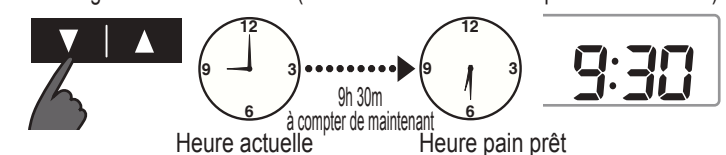

- Réglez le temps de cuisson pour le menu 18, 36 et 37.
  - '▲' Touchez cette icône pour augmenter la durée.
  - '▼' Touchez cette icône pour réduire la durée.
- Appuyer sur l'icône une fois avance la minuterie de 10 minutes pour les menus 36 et 37, seules d'1 minute pour le menu 18. (Pour avancer plus rapidement, appuyez sur cette icône une fois puis maintenez-la enfoncée.)
- Définir la durée de cuisson supplémentaire est disponible sur le menu 17, 18, 36 et 37.

# Nettoyage & Entretien

## Nettoyage

**Avant de nettoyer la machine, débranchez-le et laissez-le refroidir.**

■ Pour éviter d'abîmer votre machine à pain.

- N'utilisez rien d'abrasif. (nettoyants, éponges etc.)
- Ne lavez aucune partie de la machine dans le lave-vaisselle.
- N'utilisez pas de benzine, de diluants, d'alcool, ou de javel.
- Après avoir rincé les parties lavables, essuyez-les avec un chiffon. Maintenez toutes les pièces de la machine propres et sèches.

### Couvercle du distributeur

Enlevez et lavez à l'eau. Séchez-le complètement, en particulier le couvercle du distributeur de levure.

- Soulevez le couvercle selon un angle d'environ 75 degrés. Alignez les connexions et tirez-le vers le haut pour le retirer ou poussez-le délicatement selon le même angle pour le fixer. (N'effectuez cette opération que sur une machine froide)
- Faites attention de ne pas endommager ou de ne pas tirer le joint. (Sa détérioration pourrait provoquer des fuites de vapeur, de la condensation voire une déformation)



### Couvercle

Essuyez avec un chiffon humide

### Moule à pain & bras pétrisseur

Enlevez toute la pâte résiduelle et lavez à l'aide d'une éponge douce.



- Si le retrait de la lame de pétrissage est difficile, versez de l'eau tiède dans le moule à pain et attendez 5-10 minutes. Le moule à pain ne doit pas être immergé complètement dans l'eau.



### Distributeur de fruits secs et de graines

Enlevez et lavez à l'eau



- Lavez après chaque utilisation pour enlever tous résidus.

### Distributeur de levure

Essuyez avec un tissu humide et laissez sécher naturellement.

- Si vous essuyez avec un tissu sec, la levure en poudre ne tombera pas dans le moule à pain à cause de la charge statique.

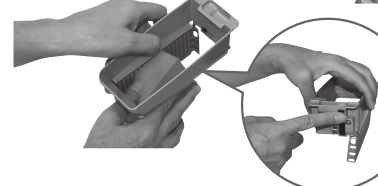

### Couvercle du Distributeur de levure

- En présence d'humidité, essuyez avec un tissu sec.

Joint

Couvercle du Distributeur de levure



### Bouche de vapeur

Essuyez avec un chiffon humides



### Unité

Essuyez avec un chiffon humide

- Essuyez doucement pour éviter d'abîmer le capteur de température.
- La forme de la prise peut être différente de celle de l'illustration.

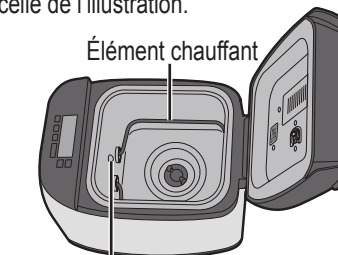

Élément chauffant  
Capteur de température

### Cuillère doseuse et cuillère à levain

Lavez à l'eau.

### Gobelets à levain

Lavez bien avec du détergent domestique diluée et séchez pour empêcher la formation de bactéries.

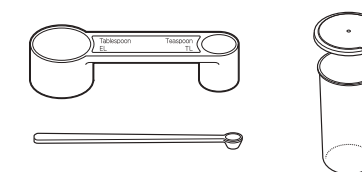

- Ne pas laver en lave-vaisselle

## Pour protéger le revêtement antiadhésif

Le moule à pain et le bras malaxeur sont recouverts d'un revêtement antiadhésif non salissant et qui permet d'enlever le pain plus facilement.

Pour éviter de l'abîmer, veuillez suivre les instructions ci-après :

- Ne pas utiliser d'ustensiles comme un couteau ou une fourchette lorsque vous sortez le pain du moule à pain. Si le pain s'enlève difficilement du moule, laissez refroidir ce dernier pendant 5 à 10 minutes, en s'assurant qu'il ne reste pas sans surveillance, pour éviter toute brûlure. Secouer alors le moule à plusieurs reprises, pour ce faire, utiliser une manique. (Tenir la poignée vers le bas pour qu'elle n'empêche pas de sortir le pain.)
- S'assurer que le bras malaxeur n'est pas pris dans la miche de pain, avant de couper celle-ci. S'il est pris dans la miche de pain, attendre que celle-ci refroidisse et l'enlever. (Ne pas utiliser des ustensiles coupants ou pointus comme un couteau ou une fourchette.) Faites attention de ne pas vous brûler car le bras malaxeur risque d'être encore chaud.
- Nettoyer le moule à pain et le bras malaxeur à l'aide d'une éponge souple. Ne pas utiliser de matières abrasives comme des détergents ou des tampons à récurer.
- Des ingrédients durs ou à gros grains comme les farines contenant des grains entiers ou moulus, le sucre ou l'ajout de fruits secs et de graines peuvent endommager le revêtement antiadhésif du moule à pain. Si vous utilisez un ingrédient en gros morceaux, prenez soin de le casser en petits morceaux. Prière de respecter les quantités indiquées dans les recettes.

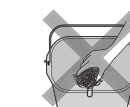
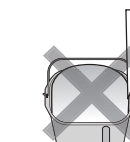

## Caractéristiques techniques

Alimentation électrique	230 V ~ 50 Hz		
Puissance absorbée	550 W		
Contenance	(Farine à pain)	maxi 600 g	mini 300 g
	(Levure sèche)	maxi 7 g	mini 2,1 g
Contenance du distributeur de raisins secs/noisettes	150 g maxi de raisins secs		
Départ différé	Programmateur digital (jusqu'à 13 heures)		
Dimensions (H x L x P)	Env. 38,2 x 26,0 x 38,9 cm		
Poids	Env. 7,6 kg		
Accessoires	2 gobelets à levain, cuillère doseuse, cuillère à levain		

Dank u wel dat u het Panasonic product heeft aangeschaft.

- Voor dit product zijn er 2 instructies. Dit is “GEBRUIKSAANWIJZING”.  
Lees de 2 instructies zorgvuldig door om het product juist en veilig te gebruiken.
- Voorafgaand aan het gebruik van dit product **moet u speciale aandacht schenken aan “Veiligheidsmaatregelen” en “Belangrijke informatie” van deze instructies. (P. NL3-NL5).**
- Dit product is alleen bestemd voor huishoudelijk gebruik.
- Bewaar de 2 instructies voor gebruik in de toekomst.
- Panasonic zal geen aansprakelijkheden aannemen indien het apparaat onge-past is gebruikt of niet aan deze instructies heeft voldaan.

## Inhoud

### GEBRUIKSAANWIJZING

(Deze instructies)

Veiligheidsmaatregelen.....	NL3
Belangrijke informatie.....	NL5
Onderdeelnamen en instructies.....	NL6
Reiniging & Onderhoud.....	NL8
Specificaties.....	NL9

### BEDIENINGSHANDLEIDING EN RECEPTEN

(Afzonderlijk deel) omvat:

- Ingrediënten voor het maken van brood
- Menudiagrammen en bakopties
- Bediening instructies
- Recepten
- Problemen oplossen

## Het ontdoen van oude apparatuur

Enkel voor de Europese Unie en landen met recycle systemen.

Dit symbool op de producten, verpakkingen en / of begeleidende documenten betekent dat gebruikte elektrische en elektronische producten niet samen mogen worden weggegooid met de rest van het huishoudelijk afval. Voor een juiste verwerking, hergebruik en recycling van oude producten, gelieve deze in te leveren bij de desbetreffende inleverpunten in overeenstemming met uw nationale wetgeving. Door ze op de juiste wijze weg te gooien, helpt u mee met het besparen van kostbare hulpbronnen en voorkomt u potentiële negatieve effecten op de volksgezondheid en het milieu. Voor meer informatie over inzameling en recycling kunt u contact opnemen met uw plaatselijke gemeente. Afhankelijk van uw nationale wetgeving kunnen er boetes worden opgelegd bij het onjuist weggooien van dit soort afval.



## Veiligheidsmaatregelen

Houdt u zich aan de volgende instructies.

Om het gevaar voor letsel, elektrische schokken of brand te beperken, moet u met het volgende rekening houden:

■ De volgende signalen geven de mate van schade aan bij misbruik van het apparaat.

- ⚠ **WAARSCHUWING:** Geeft mogelijk gevaar aan hetgeen kan leiden tot ernstig letsel of dood.
- ⚠ **LET OP:** Geeft mogelijk gevaar aan wat kan leiden tot licht letsel of materiele schade.

■ De symbolen worden als volgt ingedeeld en omschreven.

- ⊘ Dit symbool geeft een verbod aan.
- ❗ Dit symbool geeft een vereiste aan dat moet worden nageleefd.

## ⚠ WAARSCHUWING

Om het risico te voorkomen van elektrische schokken, brand als gevolg van kortsluiting, rook, brandwonden of letsel.

- ⊘ ● **Laat baby's en kinderen nooit met het verpakkingsmateriaal spelen.** (Het kan verstikking veroorzaken.)
- **Dit apparaat niet repareren, demonteren of wijzigen.**  
→ Neem contact op met de verkoper of een servicecentrum van Panasonic.
- **Beschadig het netsnoer of de stekker niet.**  
De volgende handelingen zijn streng verboden: Modificeren, aanraken van of plaatsen in de buurt van verwarmingselementen of hete oppervlakken, buiten, verdraaien, trekken, over scherpe randen hangen of trekken, zware voorwerpen er bovenop zetten, het netsnoer opgerold gebruiken of het apparaat aan het netsnoer dragen.
- **Gebruik het apparaat niet als het netsnoer of de stekker is beschadigd of als de stekker niet goed vastzit in het stopcontact.**  
→ Indien het netsnoer beschadigd is, moet het worden vervangen door de fabrikant, de dealer of een ander bevoegd persoon om gevaar te vermijden.
- **Steek of neem de stekker niet uit het stopcontact met natte handen.**
- **Dompel het apparaat niet onder water en spat er geen water en / of andere vloeistoffen op.**
- **Raak de luchtgaten voor stoom niet aan en blokkeer of bedek deze niet tijdens het gebruik.**  
• Let vooral op kinderen.
- ❗ ● **Dit apparaat kan gebruikt worden door kinderen vanaf 8 jaar en ouder en personen met verminderde lichamelijke, zintuiglijke of geestelijke vermogens, of gebrek aan ervaring en kennis, indien dit onder toezicht gebeurt of na instructie over het gebruik op een veilige manier van het apparaat en ze de betrokken gevaren begrijpen. Kinderen mogen niet met het apparaat spelen. Reiniging en onderhoud door de gebruiker mag niet worden uitgevoerd door kinderen, tenzij ze ouder zijn dan 8 en onder begeleiding.**



# Veiligheidsmaatregelen

Houdt u zich aan de volgende instructies.

## ⚠ WAARSCHUWING

Om het risico te voorkomen van elektrische schokken, brand als gevolg van kortsluiting, rook, brandwonden of letsel.

- Houd het apparaat en het snoer buiten bereik van kinderen jonger dan 8 jaar.
- Let erop dat de voltage die op het etiket van het apparaat wordt aangeduid dezelfde is als uw plaatselijk voltage.  
Vermijd ook om andere apparaten in hetzelfde stopcontact aan te sluiten om elektrisch verhitte te voorkomen. Als u echter meerdere stekkers aansluit, verzeker u ervan dat het totale vermogen het maximale vermogen niet overschrijdt van het stopcontact.
- Steek de stekker er stevig in.
- Stof de stekker regelmatig af.  
→ Trek de stekker eruit en droog hem met een doekje.
- Gebruik het apparaat niet meer en strek de stekker uit het stopcontact in het onwaarschijnlijke geval dat dit apparaat niet naar behoren functioneert.  
Bijvoorbeeld bij abnormale werking of demontage:
  - De stekker en het netsnoer worden te heet.
  - Het netsnoer is beschadigd of er is een stroomstoring.
  - De behuizing is misvormd, heeft zichtbare schade of is abnormaal heet.
  - Er is abnormaal rotatie geluid bij gebruik.
  - Er is een onaangename geur.
  - Er is een andere afwijking of defect.→ Raadpleeg uw leverancier of een Panasonic dealer voor inspectie of reparatie.

## ⚠ LET OP

Ter voorkoming van elektrische schokken, brand, brandwonden, letsel of schade aan eigendommen.

- Gebruik het apparaat niet op de volgende plaatsen.
  - Op ongelijke oppervlakken, op elektrische apparaten zoals een koelkast, op materialen zoals tafelkleden of op tapijten, enz.
  - Op plaatsen dichtbij water of naast een hittebron.→ Plaats het apparaat op een stevig, droog, schoon, vlak en warmtebestendig werkblad ten minste 10 cm vanaf de rand van het werkblad en ten minste 5 cm vanaf muren en andere voorwerpen.

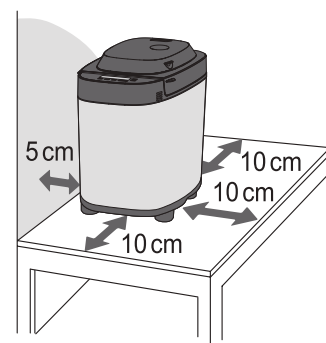

## ⚠ LET OP

- Tijdens het gebruik mag het bakblik niet verwijderd worden of de stekker uit het stopcontact getrokken worden.
  - Raak geen hete delen aan zoals het bakblik, de binnenkant van het apparaat, het verwarmingselement of de deksel, als het apparaat in gebruik is of net gebruikt is.  
De aanraakbare oppervlakken kunnen tijdens het gebruik warm worden. Wees voorzichtig met de achtergebleven warmte met name na gebruik.  
→ Gebruik altijd ovenhandschoenen als u het bakblik en het gemaakte brood uit de apparaat neemt om te voorkomen dat u zich brandt. (Gebruik geen natte ovenhandschoenen.)
  - Gebruik geen externe timer enz.
    - Dit toestel is niet geschikt voor bediening door middel van een externe timer of een afzonderlijk afstandsbedieningssysteem.
  - Plaats geen voorwerpen in de openingen.
- Trek de stekker uit het stopcontact als het apparaat niet in gebruik is.
  - Houd de stekker goed vast als u hem uittrekt.  
Trek nooit aan het netsnoer.
  - Trek de stekker uit het stopcontact voordat u het apparaat verplaatst of schoonmaakt en laat het afkoelen.

Nederlands

## Belangrijke informatie

- Gebruik het apparaat niet buitenshuis, in zeer vochtige ruimten, en pas geen zware kracht toe op de onderdelen zoals rechts is afgebeeld ter voorkoming van een slechte werking of vervorming.
- Gebruik geen mes of ander scherp gereedschap om de verwarmingselementen schoon te maken.
- Laat het apparaat niet vallen om beschadiging van het apparaat te vermijden.
- Reinig het apparaat na ieder gebruik.
- Bewaar geen ingrediënten of brood in het bakblik.

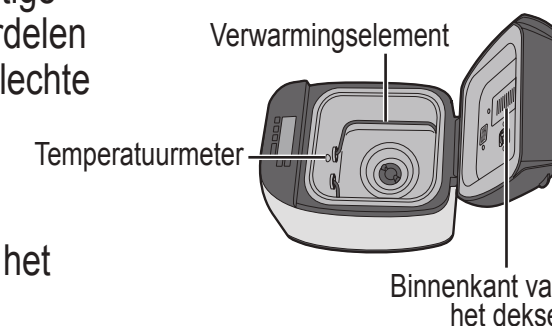

Dit symbool op het apparaat duidt op "Heet oppervlak en mag niet zonder oplettenheid worden aangeraakt".

# Onderdeelnamen en instructies Hoofdgedeelte

## Rozijnen-notenstrooier

De ingrediënten die in de rozijnnothouder zijn gestopt, vallen automatisch in de broodbak na selecteren van het menu op 3, 4, 5, 8, 16, 23, 24, 26 en 35.

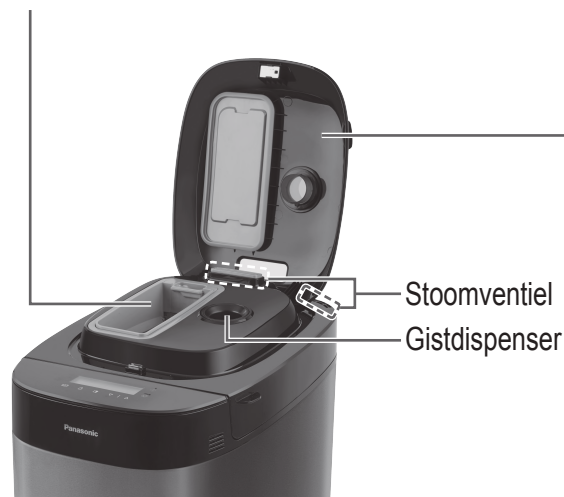

Stoomventiel  
Gistdispenser

## Deksel van strooier

Druk op het deksel en pak de rand aan de zijkant van deksel van de strooier vast om dit te openen.

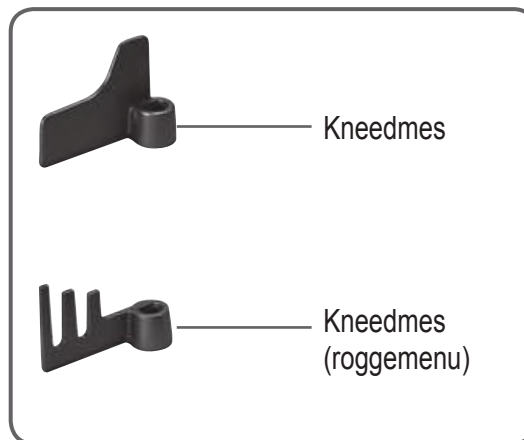

Kneedmes

Kneedmes (roggemenu)

Deksel

Klepje van rozijnennotenstrooier

Handvat

Bakblik

Aanraakpaneel



Stekker

Netsnoer

De vorm van de stekker kan verschillen van de illustratie.

## Accessoires

**Zuurdesem maatbeker x 2**  
Om vloeistoffen te meten, zuurdesem starter te maken

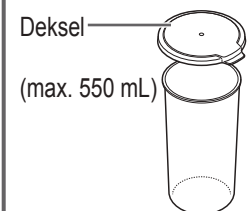

• 10 mL -maatstreepjes

**Maatlepelje**

Voor het afpassen van suiker, zout, gist etc.

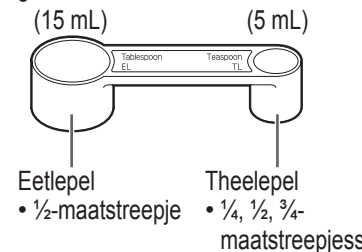

Eetlepel • 1/2-maatstreepje  
Theelepel • 1/4, 1/2, 1/8-maatstreepjes

**Zuurdesem starterlepelje**

Voor het afmeten van de zuurdesem startergist



ca. 0,1 g

# Aanraakpaneel en display

## Gebruiksstatus

Weergegeven voor de huidige fase van het programma behalve "☞" en "☞".

- ☞ : Geeft een indicatie van een stroomstoring.
- ☞ : Geeft een indicatie van handmatig toevoegen van ingrediënten. (Menu 4, 5, 14, 24, 33)
- ☞ : Geeft een indicatie van afschrapen of het oppervlak vormen tijdens werking. (Menu 17, 20, 21)

## Tijd weergegeven

- Resterende tijd totdat het product gereed is.
- Als ingrediënten manueel worden bijgevoegd, zal de display de tijd tonen tot de extra ingrediënten in het programma zijn bijgevoegd.
- Het menu heeft handmatige stappen nodig, het scherm toont de tijd tot het starten van dit proces nadat het pictogram "Start" is aangeraakt.

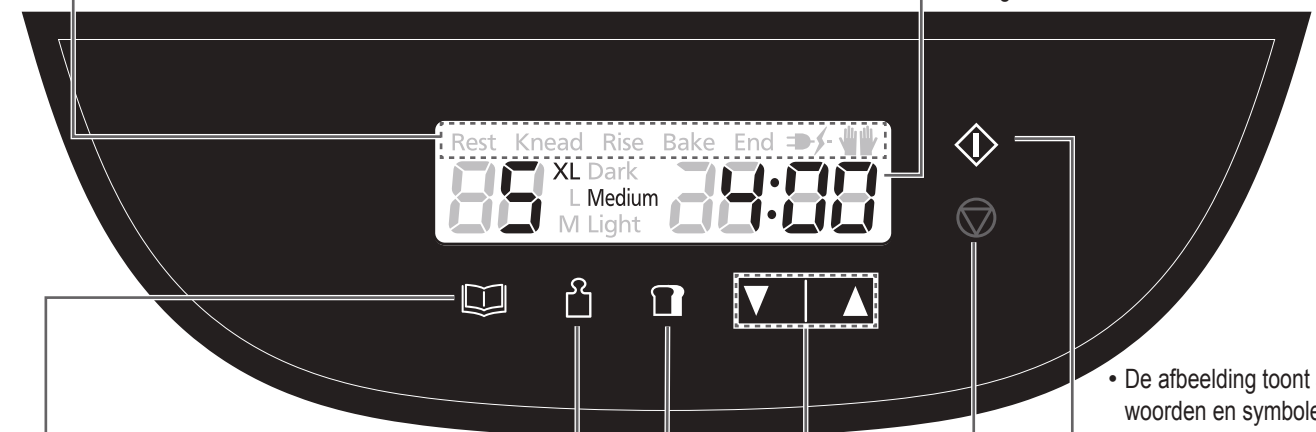

## Formaat

Raak dit pictogram aan om het formaat te kiezen. Zie p. NL4 van de "GEBRUIKSHANDLEIDING EN RECEPTEN" voor het beschikbare menu.

- XL ↑
- L ↑
- M ←

## Korst

Raak dit pictogram aan om de kleur van de korst te kiezen. Zie p. NL4-5 van de "GEBRUIKSHANDLEIDING EN RECEPTEN" voor het beschikbare menu.

- Medium (Medium) ↑
- Light (Lichtbruin) ↑
- Dark (Donker) ←

## Menu

- 1) Tik eenmaal op het pictogram "Menu" voor een instellingsmodus.
  - 2) Tik op het pictogram voor het wijzigen van "Menu"-nummer. (Om sneller verder te gaan, houd u het pictogram ingedrukt na stap 1.)
- Zie p. NL4 en NL5 van de "GEBRUIKSHANDLEIDING EN RECEPTEN" voor het menunummer.

## Timer

- Stel de vertragingstimer in (tijd totdat het brood klaar is). Voor het beschikbare menu kan het worden ingesteld tot 13 uur (behalve menu 11, alleen ingesteld tot 9 uur).  
bijv.: het is nu 9:00 uur en u wilt dat het brood de volgende ochtend om 6:30 uur klaar is.  
→ Stel de timer dan in op '9:30' (9 uur en 30 minuten na nu).

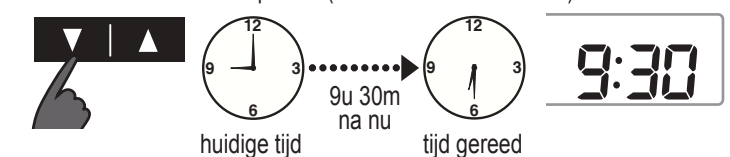

- Stel de bak- / kooktijd voor menu 18, 36 en 37 in.  
'▲' Raak dit pictogram aan om de tijd te verlengen.  
'▼' Raak dit pictogram aan om de tijd te verkorten.
- Door dit pictogram eenmaal aan te raken, wordt de timer 10 minuten vooruit gezet voor menu 36 en 37, maar menu 18 met 1 minuut. (vasthouden om sneller vooruit te gaan).
- Instellen van extra kooktijd is beschikbaar voor menu 17, 18, 36 en 37.

## Belangrijke bedieningsprocedure voor pictogram

- Tik eenmaal tegelijk op het pictogram. (De pictogrammen "Menu" en "Timer" hebben de functie Snel doorspoelen.)
- Tikken op het pictogram "Menu" is noodzakelijk om de bediening geldig te laten zijn.
  - Een foutcode, bijv. U16, wordt in sommige gevallen weergegeven als u het pictogram langer dan een bepaalde tijd ingedrukt houdt. (Ga naar pagina P. NL19, "Problemen oplossen" van "BEDIENINGSHANDLEIDING EN RECEPTEN".)



# Reiniging & Onderhoud

## De machine schoonmaken

Neem de stekker uit het stopcontact en laat de machine afkoelen voordat u deze gaat schoonmaken.

■ Voorkom beschadiging van uw machine.

- Gebruik geen schuurmiddelen. (schoonmaakmiddelen, schuursponsjes etc.)
- Was geen enkel onderdeel van uw machine in de vaatwasser.
- Gebruik geen benzine, verdunners, alcohol of bleekwater.
- Droog de machine af met een doek nadat u de wasbare onderdelen hebt afgespoeld. Zorg ervoor dat de onderdelen van de machine schoon en droog blijven.

### Deksel van strooier

Neem de strooier uit de machine en spoel deze af met water. Geheel droogmaken, met name het deksel van de gisthouder.

- Til het deksel van de strooier op tot een hoek van ongeveer 75 graden. Lijn de aansluitingen uit en trek in opwaartse richting of druk voorzichtig terug onder dezelfde hoek om te bevestigen. (Wacht eerst totdat de machine is afgekoeld, deze is namelijk onmiddellijk na gebruik nog zeer heet.)
- Pas op dat u het dichtingsmateriaal niet beschadigt of lostrekt. (Beschadiging kan leiden tot het ontsnappen van stoom, condensvorming of misvormd brood.)



### Deksel

Droog deze af met een vochtige doek.

### Bakblik & kneedmes

Verwijder eventuele achtergebleven deegresten en was de onderdelen af met een zachte spons.



- Als het kneedmes moeilijk los komt, giet dan warm water in de broodbak en wacht 5 tot 10 minuten. Dompel het bakblik niet in water onder.



### Rozijnen-notenstrooier

Neem de strooier uit de machine en spoel deze af met water.



- Spoel de strooier na elk gebruik af om eventueel achtergebleven restjes te verwijderen.

### Gistdispenser

Afvegen met een vochtige doek en gewoon laten opdrogen.

- Als met een droge doek wordt geveegd zal de droge gist niet in het bakblik vallen vanwege statische elektriciteit.



### Deksel van gistdispenser

- Droog met een droge doek als het vochtig is.

Dichtingsmateriaal

Deksel van gistdispenser



### Stoomventiel

Droog deze af met een vochtige doek.



### Behuizing

Droog deze af met een vochtige doek.

- Veeg voorzichtig om schade aan de temperatuurmeter en de verwarmingselementen te voorkomen.
- De binnenzijde van de machine kan verkleuren naarmate u de machine langer gebruikt.

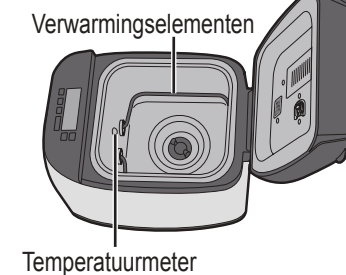

Verwarmingselementen

Temperatuurmeter

### Maatlepeltje en zuurdesem starterlepeltje

Was deze af met water.

### Zuurdesem maatbekers

Goed wassen met verdunde afwasmiddel en drogen, om de groei van bacteriën te voorkomen.

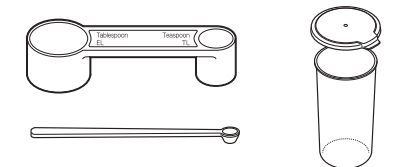

- Niet geschikt voor de vaatwasser

## Om de antiaanbaklaag te beschermen

De broodpan en het kneedmes zijn voorzien van een antiaanbaklaag, om vlekken te voorkomen en het brood gemakkelijker uit de pan te kunnen nemen. Om te voorkomen dat deze laag beschadigd raakt, verzoeken wij u vriendelijk de onderstaande aanwijzingen op te volgen.

- Gebruik geen harde voorwerpen zoals messen of vorken om het brood uit de broodpan te nemen. Als het brood niet gemakkelijk uit de broodpan kan worden verwijderd, laat het dan 5–10 minuten afkoelen, waarbij u de pan niet onbeheerd mag laten staan om te voorkomen dat iemand zich aan de pan brandt. Hierna kunt u het brood verwijderen door de pan met ovenwanten op te pakken en enkele keren goed te schudden. (Zorg ervoor dat het handvat omlaag staat, zodat dit geen obstakel voor het brood kan vormen.)

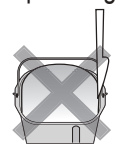

- Controleer of het kneedmes niet in het brood zit voordat het wordt gesneden. Wanneer het kneedmes in het brood zit, moet het brood eerst afkoelen waarna het mes kan worden verwijderd. (Gebruik geen harde voorwerpen zoals messen en vorken.) Zorg ervoor dat u zich niet brandt aangezien het kneedmes nog steeds erg heet kan zijn.



- Gebruik een zachte spons om de broodpan en het kneedmes schoon te maken. Het gebruik van schurende middelen als schuurmiddel of schuursponsjes moet ten strengste worden afgeraden.



- Harde, grove of grofkorrelige ingrediënten zoals bloem met hele graan- of suikerkorrels, of toegevoegde noten of zaden zouden de antiaanbaklaag van het bakblik kunnen beschadigen. Breek ingrediënten die nogal groot zijn eerst in kleinere stukjes. Houd u aan de hoeveelheid die het recept voorschrijft.

## Specificaties

Stroomtoevoer	230 V ~ 50 Hz		
Verbruikte stroom	550 W		
Inhoud	(Harde bloem)	max. 600 g	min. 300 g
	(Droge gist)	max. 7 g	min. 2,1 g
Inhoud van rozijnen-notenstrooier	Max. 150 g rozijnen		
Timer	Digitale timer (max. 13 uur)		
Afmetingen (H x B x D)	Ca. 38,2 x 26,0 x 38,9 cm		
Gewicht	Ca. 7,6 kg		
Accessoires	2 zuurdesem maatbekers, maatlepeltje, zuurdesem starterlepeltje		

La ringraziamo per aver acquistato un prodotto Panasonic.

- Per questo prodotto vi sono 2 istruzioni. Questo sono le "ISTRUZIONI D'USO".  
Leggere attentamente le 2 istruzioni per utilizzare il prodotto in modo corretto e sicuro.
- Prima di utilizzare questo prodotto, **prestare particolare attenzione a "Precauzioni di sicurezza" e "Informazioni importanti" di queste istruzioni. (pagina IT3 - IT5)**
- Questo prodotto è destinato esclusivamente a un uso domestico.
- Conservare queste 2 istruzioni per riferimenti futuri.
- Panasonic non accetterà alcuna responsabilità se il prodotto viene usato in modo improprio oppure le istruzioni non sono seguite.

## Indice

### ISTRUZIONI OPERATIVE

(Queste istruzioni)

Precauzioni di sicurezza.....	IT3
Informazioni importanti.....	IT5
Nomi delle parti e istruzioni.....	IT6
Pulizia & Conservazione.....	IT8
Specifiche tecniche.....	IT9

### MANUALE PER L'USO E RICETTE

(Volume a parte) comprende:

- Ingredienti per la preparazione del pane
- Tabella dei menu e opzioni di cottura
- Istruzioni per l'uso
- Ricette
- Risoluzione dei problemi

## Smaltimento di vecchie apparecchiature

Solo per Unione Europea e Nazioni con sistemi di raccolta e smaltimento.

Questo simbolo sui prodotti, sull'imballaggio e/o sulle documentazioni o manuali accompagnanti i prodotti indica che i prodotti elettrici, elettronici non devono essere buttati nei rifiuti domestici generici. Per un trattamento adeguato, recupero e riciclaggio di vecchi prodotti vi invitiamo a portarli negli appositi punti di raccolta secondo la legislazione vigente nel vostro paese. Con uno smaltimento corretto, contribuirete a salvare importanti risorse e ad evitare i potenziali effetti negativi sulla salute umana e sull'ambiente.



Per ulteriori informazioni su raccolta e riciclaggio, vi invitiamo a contattare il vostro comune.

Lo smaltimento non corretto di questi rifiuti potrebbe comportare sanzioni in accordo con la legislazione nazionale.

## Precauzioni di sicurezza

Attenersi alle presenti istruzioni.

Per ridurre il rischio di lesioni personali, scosse elettriche o incendi, osservare quanto segue:  
■ I seguenti segnali indicano il grado di lesioni e danni in caso di uso non corretto del apparecchio.

 **AVVERTENZA:** Indica un potenziale rischio che potrebbe causare gravi lesioni o morte.

 **ATTENZIONE:** Indica un potenziale rischio che potrebbe causare lesioni lievi o danni materiali.

■ I simboli sono classificati e spiegati come segue.

 Questo simbolo indica divieto.

 Questo simbolo indica la necessità di adottare determinati accorgimenti.

### AVVERTENZA

Per evitare il rischio di scosse elettriche, incendi dovuti a cortocircuito, fumo, ustioni o lesioni.

 ● **Non permettere a neonati e bambini di giocare con il materiale d'imballaggio.** (Ciò può causare soffocamento.)

● **Non smontare, riparare o modificare l'apparecchio.**

→ Rivolgersi al rivenditore o a un centro assistenza Panasonic.

● **Non danneggiare il cavo di alimentazione o la spina.**

Le seguenti azioni sono severamente vietate:

Modificare, toccare o collocare nelle vicinanze di serpentine o superfici calde, piegare, torcere, tirare, appendere/tirare su spigoli vivi, collocare oggetti pesanti sopra, legare il cavo di alimentazione o trasportare l'apparecchio dal cavo di alimentazione.



● **Non usare l'apparecchio se il cavo di alimentazione o la spina sono danneggiati o se la spina è mal collegata alla presa elettrica domestica.**

→ Se il cavo di alimentazione è danneggiato, deve essere sostituito dalla casa produttrice o da un agente autorizzato al servizio oppure da persona analogamente qualificata per evitare pericoli.

● **Non connettere o sconnettere la spina con le mani umide.**

● **Non immergere l'apparecchio nell'acqua e non spruzzarlo con acqua e/o altri liquidi.**

● **Non toccare, ostruire o coprire le aperture per la fuoriuscita del vapore durante l'utilizzo dell'apparecchio.**

• Prestare particolare attenzione in presenza di bambini.

 ● **Questo apparecchio può essere utilizzato da bambini dagli 8 anni in su e da persone con capacità fisiche, sensoriali o mentali ridotte, o con poca esperienza e conoscenza, qualora siano stati istruiti all'uso sicuro dell'apparecchio e comprendano i rischi a esso legati.**

**I bambini non possono giocare con l'apparecchio.**

**La pulizia e altre forme di manutenzione non devono essere eseguite da bambini a meno che non abbiano più di 8 anni e siano sotto supervisione.**

# Precauzioni di sicurezza

Attenersi alle presenti istruzioni.

## ⚠ AVVERTENZA

Per evitare il rischio di scosse elettriche, incendi dovuti a cortocircuito, fumo, ustioni o lesioni.

- **Mantenere l'apparecchio e il suo cavo lontano dalla portata dei bambini inferiori agli 8 anni.**
- **Assicurarsi che il voltaggio indicato sulla targa del apparecchio sia quello della rete locale.**  
Evitare anche di collegare altri dispositivi alla stessa presa di rete, per evitare surriscaldamento della stessa. Tuttavia, se sono collegate più spine, assicurare che il wattaggio totale non superi il wattaggio nominale della presa d'alimentazione domestica.
- **Inserire stabilmente la spina.**
- **Spolverare regolarmente la spina.**  
→ Staccare la spina, e pulirla con un panno asciutto.
- **Interrompere immediatamente l'utilizzo dell'apparecchio e scollegarlo dalla presa elettrica nel caso in cui smetta di funzionare correttamente.**  
Ad es. per anomalie o guasti:
  - La spina e il cavo di alimentazione si surriscaldano troppo.
  - Il cavo d'alimentazione è danneggiato o l'alimentazione del apparecchio è interrotta.
  - Il corpo principale è deformato, presenta danni visibili o si surriscalda eccessivamente.
  - Si ode un rumore anomalo durante il funzionamento.
  - Si avverte un odore sgradevole.
  - Vi è un'altra anomalia o un guasto.→ Consultare il rivenditore o il centro di assistenza Panasonic per l'ispezione o la riparazione.

## ⚠ ATTENZIONE

Per evitare il rischio di scosse elettriche, incendi, ustioni, lesioni o danni materiali.

- ⊘ ● **Non utilizzare l'apparecchio nei posti seguenti.**
  - Su superfici irregolari, collocando gli apparecchi elettrici, ad esempio sul frigorifero, su materiali quali tovaglie o tappeti, ecc.
  - Luoghi dove potrebbe essere spruzzata dell'acqua o nei pressi di una sorgente di calore.→ Collocare l'apparecchio su un piano di lavoro resistente al calore e stabile, asciutto, pulito, piano ad almeno 10 cm dal bordo del piano di lavoro e ad almeno 5 cm dalle pareti adiacenti e altri oggetti.

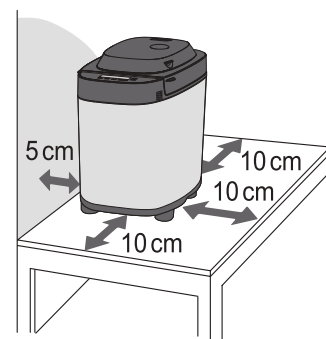

## ⚠ ATTENZIONE

- ⊘ ● **Non rimuovere il cestello del pane né scollegare l'apparecchio mentre è in funzione.**
- **Non toccare le parti calde quali ad esempio il cestello del pane, l'interno dell'unità, la serpentina o la parte interna del coperchio quando l'apparecchio è in funzione o dopo la cottura degli alimenti.**  
Le superfici accessibili potrebbero diventare calde durante l'uso. Fare attenzione alla fonte di calore residua soprattutto dopo l'uso.  
→ Per evitare ustioni, utilizzare sempre guanti da forno quando si rimuove il cestello del pane o il pane cotto. (Non utilizzare guanti da forno bagnati.)
- **Non utilizzare un timer esterno, ecc.**
  - Questo apparecchio non è stato progettato per funzionare con un timer esterno o con un sistema di controllo remoto separato.
- **Non inserire alcun oggetto nelle fessure.**
- ⚠ ● **Scollegare la spina di alimentazione quando l'apparecchio non è in funzione.**
- **Assicurarsi di tenere saldamente la spina quando la si stacca.**  
**Non tirare mai il cavo d'alimentazione.**
- **Prima di maneggiare, spostare o pulire, scollegare l'apparecchio e lasciarlo raffreddare.**

Italiano

## Informazioni importanti

- Non utilizzare l'apparecchio all'aperto, in ambienti ad elevata umidità e non applicare una forza eccessiva sulle parti, come mostrato a destra, per evitare anomalie o deformazioni.
- Non utilizzare un coltello o altri strumenti affilati per pulire la serpentina.
- Non lasciar cadere l'apparecchio per evitare danni allo stesso.
- Assicurare la corretta pulizia del prodotto dopo l'uso.
- Non conservare ingredienti nel cestello del pane.

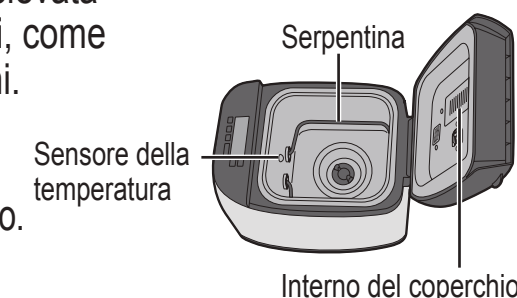

Questo simbolo sul apparecchio indica "Superfici roventi che non devono essere toccate senza adottare precauzioni".

# Nomi delle parti e istruzioni

Unità principale

## Dispenser di uvetta e noci

Gli ingredienti introdotti nel dispenser di uvetta e noci cadono automaticamente nel cestello del pane dopo aver selezionato i menu 3, 4, 5, 8, 16, 23, 24, 26 e 35.



## Coperchio dei dispenser

Tenere premuto il coperchio e afferrare la parte scanalata sul lato del coperchio del dispenser per aprirlo.

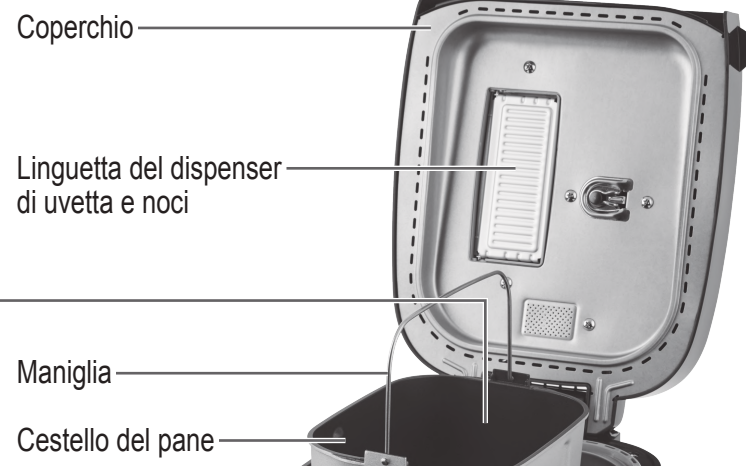
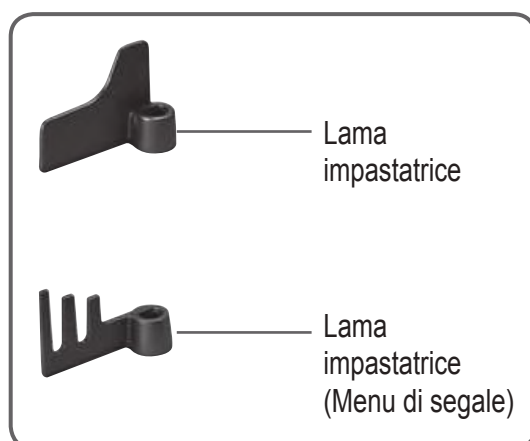

Pannello touch

## Accessori

Bicchieri dosatore per lievito naturale × 2

Per misurare i liquidi e fare un impasto di lievito madre

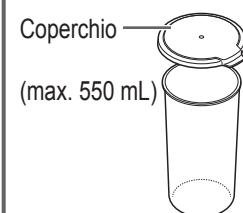

• incrementi da 10 mL

Cucchiaino dosatore

Per misurare zucchero, sale, lievito, ecc.

(15 mL) (5 mL)

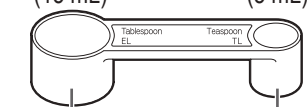

Cucchiaino • 1/2 marcatura  
Cucchiaino • 1/4, 1/2, 3/4 marcature

Cucchiaino dosatore per lievito madre

Per misurare l'impasto del lievito madre



circa 0,1 g



la forma delle componenti della spina possono essere differenti rispetto all'illustrazione.

# Pannello a sfioramento e display

## Stato di funzionamento

Visualizzato per la fase attuale del programma, ad eccezione di "👤" e "👉".

- 👉 : Fornire un'indicazione di interruzione di corrente.
- 👤 : • Fornire un'indicazione di aggiunta manuale di ingredienti. (Menu 4, 5, 14, 24, 33)  
• Fornire un'indicazione per raschiare o creare la forma della superficie durante il funzionamento. (Menu 17, 20, 21)

## Appare il tempo

- Tempo rimanente alla fine della cottura.
- Quando si aggiungono gli ingredienti manualmente, il display indicherà il tempo rimanente fino al momento del programma in cui sarà possibile introdurre gli ingredienti aggiuntivi.
- Il menu richiede qualche passaggio manuale; sul display viene visualizzato il tempo fino all'avvio del processo dopo aver toccato l'icona "Avvio".

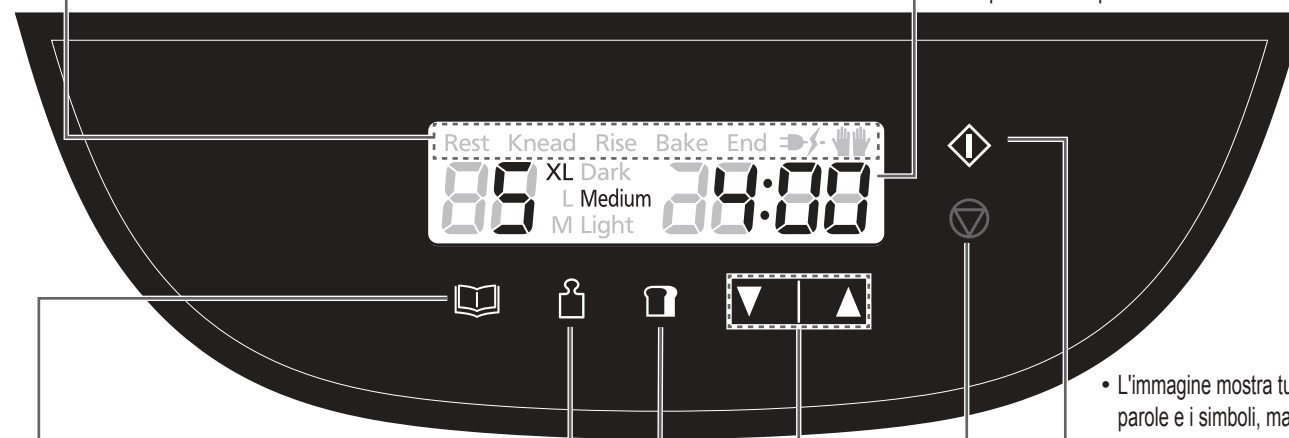

## Dimensioni

Toccare questa icona per selezionare le dimensioni. Vedere a pagina IT4 di "MANUALE PER L'USO E RICETTE" per il menu disponibile.

- XL
- L
- M

## Crosta

Toccare questa icona per selezionare il colore della crosta. Vedere a pagina IT4-5 di "MANUALE PER L'USO E RICETTE" per il menu disponibile.

- Medium (Media)
- Light (Dorata)
- Dark (Scura)

## Menu

- 1) Toccare una volta l'icona "Menu" per entrare in una modalità di impostazione.
- 2) Toccare l'icona per cambiare il numero di "Menu". (Per avanzare più rapidamente, tenere premuta l'icona dopo il passo 1.)  
Vedere a pagina IT4 e IT5 di "MANUALE PER L'USO E RICETTE" per i numeri dei menu.

## Arresto

Per annullare l'impostazione/arrestare il programma. (Tenere premuto per circa 1 secondo.)

- Anche se si tocca l'icona "Arresto" durante il funzionamento, la macchina potrebbe tornare alla procedura precedente mentre l'indicazione lampeggia. (Passare a P. IT17 "Risoluzione dei problemi" di "MANUALE PER L'USO E RICETTE".)

## Timer

- Impostazione della partenza ritardata (tempo rimanente fino a cottura ultimata del pane). Per il menu disponibile, è possibile impostare fino a 13 ore (tuttavia, per il menu 11 si possono impostare solo fino a 9 ore).  
ad es.: Ora sono le 21:00 e si desidera avere il pane pronto alle 6:30 della mattina successiva.

→ Impostare il timer alle '9:30' (fra 9 ore e 30 minuti).



- Impostare il tempo di cottura per i menu 18, 36 e 37.  
'▲' Toccare questa icona per aumentare il tempo.  
'▼' Toccare questa icona per diminuire il tempo.
- Toccando l'icona una volta si avanza il timer di 10 minuti per i menu 36 e 37, ma il menu 18 di 1 minuto. (tenere premuto per avanzare più rapidamente).
- L'impostazione dell'ulteriore tempo di cottura è disponibile sui menu 17, 18, 36 e 37.

## Importante procedura operativa per l'icona

- Toccare l'icona una volta.  
(Le icone "Menu" e "Timer" dispongono di funzione di avanzamento rapido.)
- Toccare l'icona "Menu" è necessario perché sia valido l'azionamento.  
• In alcuni casi viene visualizzato un codice di errore, ad esempio U16, se si tiene premuta l'icona oltre un determinato periodo di tempo. (Passare a P. IT17 "Risoluzione dei problemi" di "MANUALE PER L'USO E RICETTE".)

Italiano

# Pulizia & Conservazione

## Pulizia della macchina

**Prima di pulire la macchina per il pane, scollegarla dalla presa e lasciarla raffreddare.**

■ Per evitare di danneggiare la macchina per il pane.

- Non utilizzare prodotti abrasivi. (detergenti, pagliette in lana d'acciaio ecc.)
  - Non lavare nessun componente della macchina per il pane in lavastoviglie.
  - Non utilizzare benzina, diluenti, alcol o candeggina.
  - Dopo aver sciacquato le parti lavabili, asciugarle con un panno.
- Mantenere sempre le parti della macchina del pane pulite e asciutte.

### Coperchio dei dispenser

Rimuovere e lavare con acqua. Asciugare completamente, in particolare il coperchio del dispenser del lievito.

- Sollevare il coperchio del dispenser a un angolo di circa 75 gradi. Allineare i collegamenti e tirare in direzione verticale per rimuovere o spingere con cura alla stessa angolazione per fissare. (Attendere prima che la macchina si sia raffreddata poiché subito dopo l'utilizzo è molto calda.)
- Non tirare la guarnizione e fare attenzione a non danneggiarla. (Danni alla guarnizione possono determinare fuoriuscita di vapore, condensa o deformazione.)



### Coperchio

Pulire con un panno umido.

### Cestello del pane e lama impastatrice

Rimuovere i residui dell'impasto e lavare con una spugna soffice.



- Se la lama impastatrice è difficile da rimuovere, versare acqua calda nel cestello del pane e attendere 5-10 minuti. Non immergere il cestello del pane in acqua.



### Dispenser di uvetta e noci

Rimuovere e lavare con acqua.



- Lavare dopo ciascun utilizzo per rimuovere eventuali residui.

### Dispenser del lievito

Lavare con un panno umido e lasciar asciugare naturalmente.

- Se viene pulito con un panno asciutto, il lievito in polvere non cadrebbe nel cestello del pane a causa della formazione di elettricità statica.

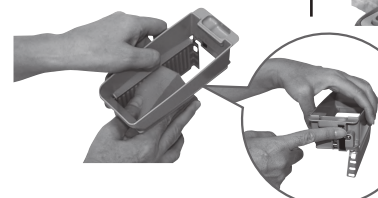

### Coperchio del Dispenser del Lievito

- Se è bagnato, asciugare con un panno asciutto.

Guarnizione

Coperchio del Dispenser del Lievito



### Aperture per la fuoriuscita del vapore

Pulire con un panno umido.



### Corpo

Pulire con un panno umido.

- Pulire delicatamente per evitare di danneggiare il sensore della temperatura e la serpentina.
- Il colore della parte interna dell'unità potrebbe cambiare con l'utilizzo.



### Cucchiaino dosatore e cucchiaino dosatore per lievito madre

Lavare con acqua.

### Bicchieri dosatori per lievito naturale

Lavare bene con detergente da cucina diluito e asciugare per evitare la crescita di batteri.

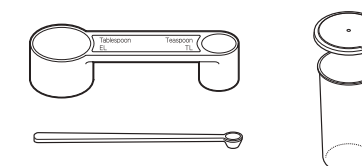

- Non lavabili in lavastoviglie

## Protezione del rivestimento antiaderente

Il cestello del pane e la lama impastatrice sono dotati di un rivestimento antiaderente per impedire la formazione di macchie e rendere più semplice rimuovere il pane.

Per evitare di danneggiare il rivestimento, seguire le istruzioni riportate di seguito.

- Non utilizzare utensili duri come coltelli o forchette per rimuovere il pane dal cestello del pane. Se il pane non può essere facilmente rimosso dal cestello, lasciarlo raffreddare per 5-10 minuti, facendo attenzione a non lasciarlo incustodito in un ambiente dove qualcuno potrebbe rischiare di ustionarsi o dove oggetti potrebbero incendiarsi. In seguito, scuotere diverse volte il cestello del pane servendosi dei guanti da forno. (Tenere abbassata la maniglia in modo che non ostacoli il pane.)
- Prima di affettare il pane, accertarsi che la lama impastatrice non sia rimasta incastrata al suo interno. Se è rimasta incastrata, attendere che il pane si sia raffreddato, quindi rimuoverla. (Non utilizzare utensili duri o taglienti come coltelli o forchette.) Fare attenzione a non ustionarsi poiché la lama impastatrice potrebbe essere ancora calda.
- Utilizzare una spugna morbida per la pulizia del cestello del pane e della lama impastatrice. Non utilizzare prodotti abrasivi come detergenti o pagliette di lana d'acciaio.
- Ingredienti duri, granulosi o grossi come farine con chicchi di grano interi o macinati, zucchero, oppure l'aggiunta di noci e semi potrebbero danneggiare il rivestimento antiaderente del cestello del pane. Se si utilizzano ingredienti in pezzi grossi, tagliarli in pezzi piccoli. Attenersi alle quantità indicate nelle ricette.

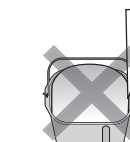

## Specifiche tecniche

Alimentazione	230 V ~ 50 Hz		
Consumo energetico	550 W		
Capienza	(Farina di grano duro)	max. 600 g	min. 300 g
	(Lievito in polvere)	max. 7 g	min. 2,1 g
Capienza del dispenser di uvetta e noci	Max. 150 g di uvetta		
Timer	Timer digitale (fino a 13 ore)		
Dimensioni (Altezza × Larghezza × Profondità)	Circa 38,2 × 26,0 × 38,9 cm		
Peso	Circa 7,6 kg		
Accessori	2 bicchieri dosatori per lievito naturale, cucchiaino dosatore, cucchiaino dosatore per lievito madre		

Gracias por comprar el producto Panasonic.

- Para este producto, hay 2 manuales de instrucciones. Este es el “INSTRUCCIONES DE FUNCIONAMIENTO”. Lea los 2 manuales de instrucciones atentamente para utilizar el producto de forma correcta y segura.
- Antes de utilizar este producto preste especial atención a las secciones “Precauciones de seguridad” e “Información importante” de estas instrucciones. (página SP3-SP5).
- Este producto se ha diseñado exclusivamente para un uso doméstico.
- Guarde los 2 manuales de instrucciones para utilizarlos en otro momento.
- Panasonic no aceptará responsabilidad alguna si el aparato está sujeto a un uso indebido, o el incumplimiento de estas instrucciones.

## Índice

### INSTRUCCIONES DE FUNCIONAMIENTO

(Estas instrucciones)

Precauciones de seguridad.....	SP3
Información importante .....	SP5
Nombres de los componentes e instrucciones.....	SP6
Cuidados y Limpieza.....	SP8
Especificaciones .....	SP9

### MANUAL DE FUNCIONAMIENTO Y RECETAS

(volumen independiente) incluye:

- Ingredientes para hacer pan
- Gráficos de menú y opciones de cocción
- Instrucciones de manejo
- Recetas
- Resolución de problemas

## Eliminación de Aparatos Viejos

Solamente para la Unión Europea y países con sistemas de reciclado.

Este símbolo en los productos, su embalaje o en los documentos que los acompañen significa que los productos eléctricos y electrónicos usados no deben mezclarse con los residuos domésticos.



Para el adecuado tratamiento, recuperación y reciclaje de los productos viejos llévelos a los puntos de recogida de acuerdo con su legislación nacional.

Si los elimina correctamente ayudará a preservar valiosos recursos y evitará potenciales efectos negativos sobre la salud de las personas y sobre el medio ambiente.

Para más información sobre la recogida o reciclaje, por favor contacte con su ayuntamiento.

Puede haber sanciones por una incorrecta eliminación de este residuo, de acuerdo con la legislación nacional.

## Precauciones de seguridad

Por favor, asegúrese de seguir estas instrucciones.

Para reducir el riesgo de lesiones personales, descargas eléctricas o incendio, tenga en cuenta lo siguiente:

■ Los siguientes signos indican el grado de daño cuando el aparato se utiliza de forma incorrecta.

**ADVERTENCIA:** Indica un peligro potencial que podría causar lesiones o la muerte.

**PRECAUCIÓN:** Indica un peligro potencial que podría causar lesiones leves o daños materiales.

■ Los símbolos se clasifican y explican a continuación.

Este símbolo indica prohibición.

Este símbolo indica un requisito que debe cumplirse.

### ADVERTENCIA

Para evitar el riesgo de descargas eléctricas, incendio debido a cortocircuito, humo, quemadura o lesión.

- No permita que los bebés y los niños jueguen con el material de embalaje. (Puede causar asfixia.)
- No desmonte, repare ni modifique este aparato.  
→ Póngase en contacto con el vendedor o con un servicio técnico de Panasonic.
- No dañe el cable de alimentación ni el enchufe eléctrico. Las siguientes acciones están terminantemente prohibidas: Modificar, tocar o colocarse cerca del elemento de calentamiento o superficies calientes, doblar, retorcer, tirar, colgar, tirar de bordes afilados, colocar objetos pesados sobre la parte superior, atar el cable de alimentación o transportar el aparato por el cable de alimentación.
- No utilice el aparato si el cable de alimentación o el enchufe eléctrico está dañado o el enchufe eléctrico está mal conectado a la toma de la red eléctrica.  
→ Si el cable de alimentación está dañado, debe ser sustituido por el fabricante, su agente de servicio o persona similar cualificada con el fin de evitar situaciones de peligro.
- No conecte o desconecte el enchufe eléctrico con las manos húmedas.
- No sumergir el aparato en agua ni salpicarlo con agua y/o ningún otro líquido.
- No toque, bloquee ni cubra los orificios de salida de vapor de agua durante el uso.  
• Preste una atención especial a los niños.



- Pueden utilizar este aparato niños mayores de 8 años y personas con capacidades físicas, sensoriales o mentales reducidas, o que carezcan de experiencia y conocimientos, si están bajo supervisión o han recibido instrucción relativa al uso del aparato de forma segura y entienden los riesgos que supone.  
Los niños no deben jugar con el aparato.  
La limpieza y el mantenimiento del usuario no deben realizarlos niños a menos que sean mayores de 8 años y estén bajo supervisión.

# Precauciones de seguridad

Por favor, asegúrese de seguir estas instrucciones.

## ⚠️ ADVERTENCIA

Para evitar el riesgo de descargas eléctricas, incendio debido a cortocircuito, humo, quemadura o lesión.

- **Mantenga el aparato y su cable fuera del alcance de los niños menores de 8 años.**
- **Asegúrese de que el voltaje que se indica en la etiqueta del aparato sea el mismo que el de su suministro local.**  
También evite conectar otros dispositivos en la misma toma de corriente eléctrica para evitar un sobrecalentamiento. Sin embargo, si conecta varios enchufes eléctricos, asegúrese de que la potencia total no exceda la potencia nominal de la toma de la red eléctrica.
- **Inserte el enchufe eléctrico con firmeza.**
- **Desempolve el enchufe eléctrico con regularidad.**  
→ Desconecte el enchufe eléctrico, y limpie con un paño seco.
- **Interrumpa el uso del aparato de inmediato y desenchúfelo en el caso improbable de que deje de funcionar correctamente.**  
Por ejemplo, en caso de funcionamiento inusual o avería:
  - El enchufe eléctrico y el cable de alimentación se ponen anormalmente calientes.
  - El cable de alimentación está dañado o la energía falla.
  - El cuerpo principal está deformado, presenta daños visibles o está anormalmente caliente.
  - Hay un sonido anormal al girar mientras está en uso.
  - Hay un olor desagradable.
  - Hay otra anomalía o error.→ Consulte en el lugar de compra o un centro de servicios Panasonic para su inspección o reparación.

## ⚠️ PRECAUCIÓN

Para evitar el riesgo de descargas eléctricas, incendio, quemaduras, lesiones o daños materiales.

- ⊘ **No utilice el aparato en los siguientes lugares.**
  - En superficies irregulares, electrodomésticos, (como una nevera) en materiales como manteles o alfombras, etc.
  - Lugares donde se puede salpicar con agua o cerca de una fuente de calor.→ Coloque el aparato sobre una encimera refractaria firme, seca, limpia y plana alejado al menos 10 cm del borde de la encimera y al menos 5 cm de paredes adyacentes y otros objetos.

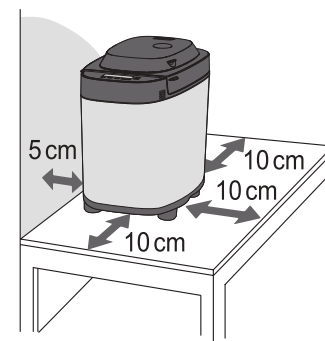

## ⚠️ PRECAUCIÓN

- ⊘ **No extraiga el recipiente del pan ni desenchufe la aparato panificadora durante el uso.**
- **No toque las zonas calientes como el recipiente del pan, el interior de la unidad, los elementos de calentamiento ni la parte interior de la tapa mientras se esté utilizando el aparato o después de cocinar.**  
Las superficies accesibles pueden alcanzar una gran temperatura durante el uso. Tenga cuidado con la fuente de calor residual especialmente después del uso.  
→ Para evitar las quemaduras, utilice siempre guantes de horno para extraer el recipiente del pan o para tocar el pan acabado. (No utilice guantes de horno mojados.)
- **No utilice un temporizador externo, etc.**
  - Este aparato no se ha diseñado para funcionar mediante un temporizador externo ni con un sistema de control remoto independiente.
- **No inserte ningún objeto en las aberturas.**
- ⚠️ **Desconecte el enchufe cuando no esté utilizando el aparato.**
- **Asegúrese de sostener el enchufe eléctrico al desconectarlo. Nunca tire del cable de alimentación.**
- **Antes de manipular, mover o limpiar el aparato, desenchúfelo y deje que se enfríe.**

## Información importante

- No utilice el aparato al aire libre ni en habitaciones con mucha humedad, y no use una fuerza excesiva en las piezas que se ilustran a la derecha para evitar un mal funcionamiento o deformación.
- No utilice un cuchillo ni ninguna otra herramienta afilada para limpiar el elemento de calentamiento.
- No deje caer el aparato para evitar que se dañe el aparato.
- Asegúrese de limpiar el aparato después de cada uso.
- No guarde ningún ingrediente o pan en el recipiente del pan.

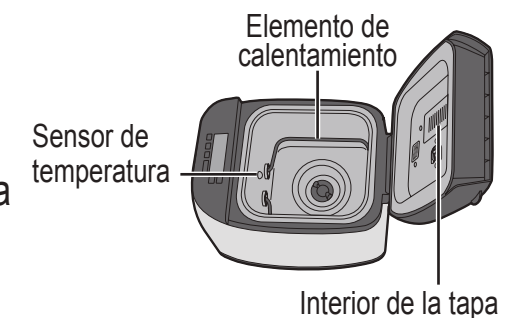

Este símbolo en el aparato indica "Superficie caliente que no debe tocarse sin precaución".

# Nombres de los componentes e instrucciones Unidad principal

## Dispensador de uvas pasas y nueces

Los ingredientes colocados en el dispensador de frutos secos caerán en la bandeja de pan automáticamente al seleccionar el menú en 3, 4, 5, 8, 16, 23, 24, 26 y 35.



Orificio de salida de vapor  
Dispensador de levadura

## Tapa del dispensador

Presione sin soltar la tapa y agarre el nervio del lateral de la tapa del dispensador para abrirla.

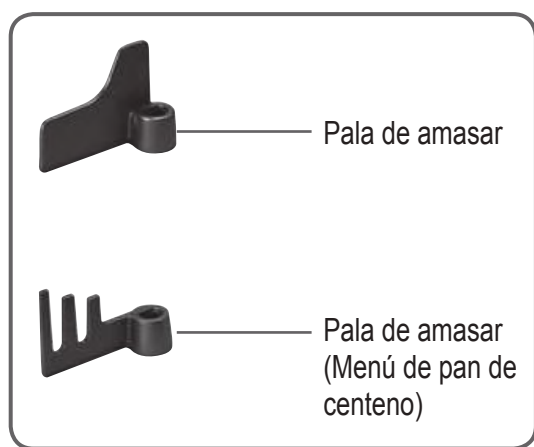

Pala de amasar  
Pala de amasar (Menú de pan de centeno)

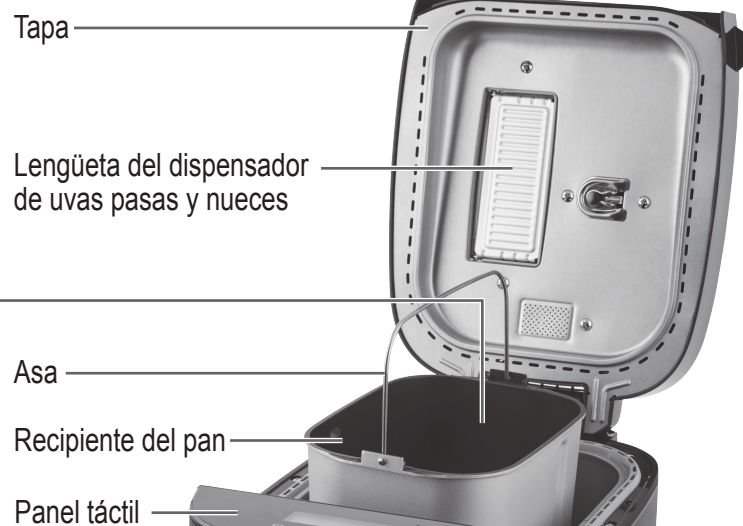

Tapa  
Lengüeta del dispensador de uvas pasas y nueces  
Asa  
Recipiente del pan  
Panel táctil

## Accesorios

**Taza de masa madre x 2**  
Para medir líquidos, hacer masa madre

**Cuchara de medir**  
Para medir azúcar, sal, levadura, etc.

Tapa (máx. 550 mL)

(15 mL) (5 mL)

Cuchara • Marca de 1/2

Cucharilla • Marcas de 1/4, 1/2 y 3/4

**Cuchara de masa madre**  
Para medir la levadura de masa previa para pan de masa madre

aprox. 0,1 g



Enchufe eléctrico  
Cable de alimentación

La forma del enchufe puede ser distinta de la ilustración.

# Pantalla y panel táctiles

## Estado de funcionamiento

Se muestra para el estado actual del programa, excepto "↓" y "→".

- 🔌 : Proporciona una indicación de un error de alimentación.
- 👤 : Proporciona una indicación de adición de ingredientes manualmente. (Menú 4, 5, 14, 24, 33)
- 👉 : Proporciona una indicación de raspar la superficie o dar forma a la misma durante la operación. (Menú 17, 20, 21)

## Visualización del tiempo

- Tiempo restante hasta que el pan esté listo.
- Cuando se añadan ingredientes adicionales de forma manual, la pantalla mostrará el tiempo que falta para añadir los ingredientes.
- El menú requiere algunos pasos manuales, la pantalla mostrará el tiempo hasta empezar dicha operación después de tocar el icono "Iniciar".

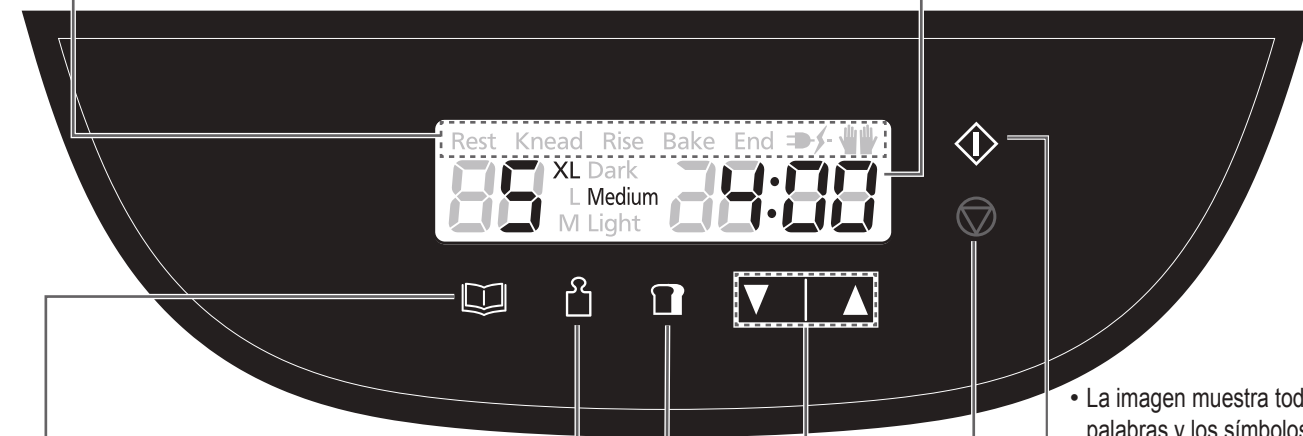

## Tamaño

Toque este icono para elegir el tamaño. Consulte la página SP4 de la sección "MANUAL DE FUNCIONAMIENTO Y RECETAS" para conocer el menú disponible.

- XL
- L
- M

## Corteza

Toque este icono para elegir el color de la corteza. Consulte la página SP4-5 de la sección "MANUAL DE FUNCIONAMIENTO Y RECETAS" para conocer el menú disponible.

- Medium (Medio)
- Light (Claro)
- Dark (Oscuro)

## Menú

- 1) Pulse el icono "Menú" una vez para permanecer en un modo de configuración.
  - 2) Pulse el icono para cambiar el número "Menú". (Para avanzar más rápidamente, mantenga presionado el icono después del paso 1.)
- Consulte los números de menú en las páginas SP4 y SP5 de la sección "MANUAL DE FUNCIONAMIENTO Y RECETAS".

## Procedimiento de funcionamiento importante para el icono

- Pulse el icono una vez en cada momento. (Los iconos "Menú" y "Temporizador" tiene la función de avance rápido.)
- Es necesario pulsar el icono "Menú" para que la actuación sea válida.
- En algunos casos, se mostrará un código de error, como U16, si mantiene presionado el icono más de una cantidad de tiempo determinada. (Vaya a la página SP17 "Solucionar problemas" de la sección "MANUAL DE FUNCIONAMIENTO Y RECETAS".)

## Parar

Para cancelar la configuración o detener el programa. (Manténgalo presionado durante 1 segundo aproximadamente)

- Aunque el toque el icono "Parar" durante la operación, la máquina podría volver al procedimiento anterior mientras la indicación parpadea. (Vaya a la página SP17 "Solucionar problemas" de la sección "MANUAL DE FUNCIONAMIENTO Y RECETAS".)

## Iniciar

Toque este icono para iniciar el programa.

## Temporizador

- Ajuste el temporizador de retardo (tiempo hasta que el pan está listo). Para el menú disponible, se puede configurar en 13 h (excepto el menú 11, que solo se puede configurar en 9 h).
- por ejemplo, ahora son las 9:00 de la noche y usted desea que el pan está listo a las 6:30 de la mañana al día siguiente.
- Ajuste el temporizador en '9:30' (9 horas y 30 minutos a partir e ahora).

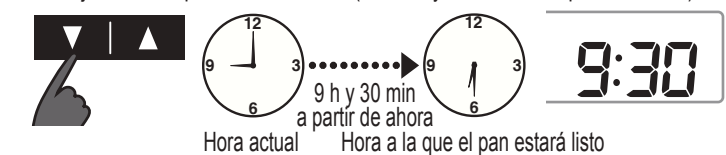

- Establezca el tiempo de cocción o cocinado para los menús 18, 36 y 37.
  - '▲' Toque este icono para aumentar el tiempo.
  - '▼' Toque este icono para reducir el tiempo.
- Toque y con una vez para hacer avanzar el temporizador 10 minutos para los menús 36 y 37, pero 1 minuto para el menú 18. (Para avanzar más rápido, toque este icono una vez y manténgalo presionado.)
- El establecimiento del tiempo de cocción adicional está disponible en el menú 17, 18, 36 y 37.



# Cuidados y Limpieza

## Limpieza

### Antes de la limpieza, desenchufe la máquina panificadora y espere a que se enfríe.

#### ■ Para evitar dañar la máquina panificadora.

- No utilice nada que sea abrasivo. (productos de limpieza, estropajos, etc.)
- No lave ninguna pieza de la máquina panificadora en el lavavajillas.
- No utilice bencina, disolventes, alcohol ni lejía.
- Después de enjuagar las piezas lavables, séquelas con un paño.
- Mantenga siempre las piezas de la máquina panificadora limpias y secas.

### Tapa del dispensador

Retírela y lávela con agua. Séquelo completamente, especialmente la tapa del dispensador de levadura.

- Levante la tapa del dispensador hasta un ángulo de aproximadamente 75 grados. Alinee las conexiones y tire de él hacia arriba para quitarlo o empújelo con cuidado hacia atrás con el mismo ángulo para acoplarlo. (Espere hasta que la máquina se haya enfriado, ya que estará muy caliente inmediatamente después de utilizarla.)
- Tenga cuidado de no dañar la junta ni tirar de ella. (Si se daña podrían producirse fugas de vapor, condensación o deformaciones.)



### Tapa

Límpielo con un paño húmedo.

### Recipiente del pan y pala de amasar

Retire los restos de masa y lávelos con una esponja suave.



- Si resulta difícil retirar la cuchilla de amasado, vierta agua caliente en la bandeja de pan y espere entre 5 y 10 minutos. No sumerja en agua el recipiente del pan.



### Dispensador de uvas pasas y nueces

Retírelo y lávelo con agua.



- Lávelo después de cada uso para eliminar los residuos.

### Dispensador de levadura

Límpielo con un paño húmedo y séquelo de forma natural.

- Si lo limpia con un paño seco, la levadura seca no caerá al recipiente del pan debido a la electricidad estática.

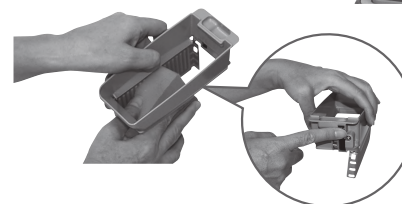

### Tapa del dispensador de levadura

- Limpie con un paño seco cuando esté húmedo.

Junta

Tapa del dispensador de levadura



### Orificio de salida de vapor

Límpielo con un paño húmedo.



### Cuerpo

Límpielo con un paño húmedo.

- Limpie con cuidado para evitar dañar el sensor de temperatura y el elemento de calentamiento.
- El color del interior de la unidad puede cambiar con el uso.

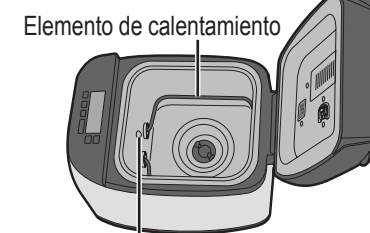

Sensor de temperatura

### Cuchara de medir y cuchara de masa madre

Lávelos con agua.

### Tazas de masa madre

Lávelas bien con detergente diluido de cocina y séquelas para evitar el crecimiento de bacterias.

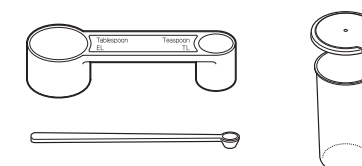

- No aptos para el lavavajillas

## Protección del acabado antiadherente

El recipiente del pan y la pala de amasar están recubiertos con un acabado antiadherente para evitar las manchas y para facilitar la extracción del pan.

Para evitar que se dañe, siga las instrucciones que se indican a continuación.

- No utilice utensilios duros como un cuchillo o un tenedor cuando extraiga el pan del recipiente del pan. Si el pan no se puede extraer fácilmente del recipiente para pan, deje que el pan se enfríe durante 5-10 minutos y no lo deje sin vigilancia en un lugar donde alguien o algo se pueda quemar. Después, agite el recipiente del pan varias veces utilizando guantes de horno. (Sujete el asa de modo que no impida la salida del pan.)
- Asegúrese de que la pala de amasar no está incrustada en la barra de pan antes de cortarla. Si está incrustada, espere hasta que se enfríe la barra de pan y extráigala. (No utilice utensilios duros ni afilados como un cuchillo o un tenedor.) Tenga cuidado de no quemarse, ya que la pala de amasar puede estar caliente.
- Utilice una esponja suave cuando limpie el recipiente del pan y la pala de amasar. No utilice nada abrasivo, como por ejemplo productos de limpieza o estropajos.
- Los ingredientes duros, gruesos o grandes como las harinas con grano integral o molido, el azúcar o la adición de nueces y semillas pueden dañar el acabado antiadherente del recipiente del pan. Si va a utilizar algún ingrediente de gran tamaño, pártalo en trozos pequeños. Respete las cantidades indicadas en la receta.



## Especificaciones

Alimentación	230 V ~ 50 Hz		
Consumo de energía	550 W		
Capacidad	(Harina fuerte)	máx. 600 g	min. 300 g
	(Levadura seca)	máx. 7 g	min. 2,1 g
Capacidad del dispensador de uvas pasas y nueces	Máx. 150 g de uvas pasas		
Temporizador	Temporizador digital (hasta 13 horas)		
Dimensiones (AL x An x Pr)	Aprox. 38,2 x 26,0 x 38,9 cm		
Peso	Aprox. 7,6 kg		
Accesorios	2 tazas de masa madre, cuchara de medir, cuchara de masa madre		

Dziękujemy za zakup tego produktu firmy Panasonic.

- Dla tego produktu dostępne są 2 instrukcje. Ta o nazwie "INSTRUKCJA OBSŁUGI". Należy uważnie przeczytać 2 instrukcje, aby produkt używać prawidłowo i bezpiecznie.
- Przed użyciem tego produktu **należy zwrócić szczególną uwagę na część "Uwagi dotyczące bezpieczeństwa" i "Ważne informacje" w tej instrukcji. (str. PL3-PL5)**
- Ten produkt przystosowany jest wyłącznie do użytku domowego.
- Zachowaj 2 instrukcje do wykorzystania w przyszłości.
- Firma Panasonic nie ponosi żadnej odpowiedzialności, jeżeli urządzenie jest użytkowane w niewłaściwy sposób lub niezgodnie z zaleceniami niniejszej instrukcji obsługi.

## Spis treści

### INSTRUKCJA OBSŁUGI

(Ta instrukcja)

Uwagi dotyczące bezpieczeństwa .....	PL3
Ważne informacje .....	PL5
Nazwy części i instrukcje.....	PL6
Czyszczenie i Konserwacja .....	PL8
Dane techniczne .....	PL9

### INSTRUKCJA OBSŁUGI I PRZEPISY

(Oddzielny wolumin) obejmują:

- Składniki wypieków
- Diagramy menu i opcje pieczenia
- Instrukcji postępowania
- Przepisy kulinarne
- Rozwiązywanie problemów

## Pozbywanie się zużytych urządzeń elektrycznych i elektronicznych

Dotyczy wyłącznie obszaru Unii Europejskiej oraz krajów posiadających systemy zbiórki i recyklingu.

Niniejszy symbol umieszczony na produktach, opakowaniach i / lub w dokumentacji towarzyszącej oznacza, że nie wolno mieszać zużytych urządzeń elektrycznych i elektronicznych z innymi odpadami domowymi / komunalnymi.



W celu zapewnienia właściwego przetwarzania, utylizacji oraz recyklingu zużytych urządzeń elektrycznych i elektronicznych, należy oddawać je do wyznaczonych punktów gromadzenia odpadów zgodnie z przepisami prawa krajowego.

Poprzez prawidłowe pozbywanie się zużytych urządzeń elektrycznych i elektronicznych pomagasz oszczędzać cenne zasoby naturalne oraz zapobiegać potencjalnemu negatywnemu wpływowi na zdrowie człowieka oraz na stan środowiska naturalnego.

W celu uzyskania informacji o zbiórce oraz recyklingu zużytych urządzeń elektrycznych i elektronicznych prosimy o kontakt z władzami lokalnymi.

Za niewłaściwe pozbywanie się tych odpadów mogą grozić kary przewidziane przepisami prawa krajowego.

## Uwagi dotyczące bezpieczeństwa

Konieczne jest stosowanie się do poniższych instrukcji.

W celu zmniejszenia ryzyka obrażeń osób, porażenia prądem elektrycznym lub pożaru należy przestrzegać poniższych zaleceń:

■ Następujące znaki wskazują stopień obrażeń i uszkodzeń w przypadku nieprawidłowego użycia produktu.

 **OSTRZEŻENIE:** Oznacza możliwe zagrożenia obrażeń lub śmierci.

 **UWAGA:** Oznacza możliwe drobniejsze obrażenia lub uszkodzenia mienia.

■ Symbole są klasyfikowane i wyjaśniane w następujący sposób:

 Ten symbol oznacza czynność zabronioną.

 Ten symbol oznacza wymaganie, które musi zostać spełnione.

## OSTRZEŻENIE

Celem uniknięcia zagrożenia porażeniem prądem elektrycznym, pożarem z powodu zwarcia, dymu, oparzeń lub obrażeń.

-  ● Nie należy dopuścić, aby dzieci bawiły się elementami opakowania. (Może to stać się przyczyną uduszenia.)
- Nie wolno rozbierać, naprawiać lub modyfikować urządzenia.  
→ W razie potrzeby należy skontaktować się ze sprzedawcą i oddać je do naprawy w autoryzowanym serwisie producenta.
- Nie wolno uszkadzać wtyczki sieciowej ani przewodu zasilającego.  
Następujące działania są surowo zabronione:  
Modyfikacja, dotykanie lub umieszczanie w pobliżu grzałek lub gorących powierzchni, zginanie, skręcanie, pociąganie, zawieszanie / prowadzenie przez ostre krawędzie, umieszczanie ciężkich przedmiotów na wierzchu, zwijanie głównego przewodu zasilającego lub przenoszenia urządzenia za przewód zasilania.
- Nie wolno używać urządzenia, jeżeli przewód zasilający lub wtyczka sieciowa są uszkodzone lub wtyczka sieciowa jest niedokładnie podłączona do gniazdka sieciowego.  
→ Jeśli przewód zasilający jest uszkodzony, to dla uniknięcia zagrożenia, musi być on wymieniony przez producenta, serwisanta lub podobnie wykwalifikowaną osobę.
- Nie podłączaj, ani nie odłączaj urządzenia wilgotnymi dłońmi.
- Nie zanurzać urządzenia w wodzie lub spryskiwać go wodą i / lub jakąkolwiek cieczą.
- Nie wolno dotykać lub zakrywać otworów wentylacyjnych podczas pracy urządzenia.  
• Może to spowodować oparzenie.



Polski

-  ● To urządzenie może być używane przez dzieci w wieku powyżej 8 lat, oraz osoby o ograniczonych zdolnościach fizycznych, sensorycznych lub umysłowych lub nie posiadające odpowiedniej wiedzy i doświadczenia, o ile zajmują się tym pod nadzorem lub otrzymały odpowiednie przeszkolenie odnośnie bezpiecznego korzystania z urządzenia i rozumieją występujące zagrożenia. Nie pozwalaj dzieciom bawić się tym urządzeniem. Czyszczenie i konserwacja urządzenia przez dzieci powinny być wykonywane pod nadzorem i nie powinny być wykonywane przez dzieci w wieku poniżej 8 lat.

## Uwagi dotyczące bezpieczeństwa

Konieczne jest stosowanie się do poniższych instrukcji.

### ! OSTRZEŻENIE

Celem uniknięcia zagrożenia porażeniem prądem elektrycznym, pożarem z powodu zwarcia, dymu, oparzeń lub obrażeń.

- Urządzenie oraz jego przewód zasilający powinny znajdować się poza zasięgiem dzieci w wieku poniżej 8 lat.
- Należy upewnić się, że napięcie wymienione na tabliczce znamionowej urządzenia jest zgodne z występującym w lokalnej sieci elektrycznej. Należy unikać podłączania innych urządzeń do tego samego gniazdka sieciowego, aby uniknąć jego przegrzewania. Jednakże, w przeciwnym przypadku należy upewnić się, że łączna moc podłączonych urządzeń nie przekracza dopuszczalnej mocy obciążenia dla danego gniazdka.
- Dokładnie podłącz wtyczkę sieciową.
- Wtyczkę sieciową należy regularnie odkurzyć.  
→ Odłącz wtyczkę zasilającą i wytrzyj ją suchą ściereczką.
- Jeżeli urządzenie przestanie prawidłowo funkcjonować, należy natychmiast przerwać jego użytkowanie i niezwłocznie odłączyć je od sieci.  
Np. w przypadku nietypowego zachowania lub uszkodzenia objawiającego się:
  - Wtyczka sieciowa i przewód zasilający stały się wyjątkowo gorące.
  - Wtyczka sieciowa jest uszkodzona lub zasilanie urządzenia uległo uszkodzeniu.
  - Obudowa urządzenia uległa deformacji, ma widoczne uszkodzenia lub jest wyjątkowo gorąca.
  - Występują nietypowe odgłosy podczas pracy urządzenia.
  - Pojawia się nieprzyjemny zapach.
  - Występuje inna anomalia w pracy urządzenia lub uszkodzenie.→ Skontaktuj się z jego sprzedawcą lub serwisem producenta w celu inspekcji lub naprawy.

### ! UWAGA

Celem uniknięcia zagrożenia porażeniem prądem elektrycznym, pożarem, oparzeniem, obrażeniami lub uszkodzeniem mienia.

- Nie należy ustawiać urządzenia w następujących miejscach:
  - Na nierównych powierzchniach, na urządzeniach elektrycznych, takich jak lodówka, na takich materiałach jak obrusy lub na dywanach, itp.
  - W miejscu, gdzie może zostać opryskane wodą lub w pobliżu źródła ciepła.→ Umieścić urządzenie na twardej, suchej, czystej, płaskiej odpornej na ciepło powierzchni roboczej co najmniej 10 cm od krawędzi powierzchni roboczej i co najmniej 5 cm od przylegających ścian oraz innych przedmiotów.

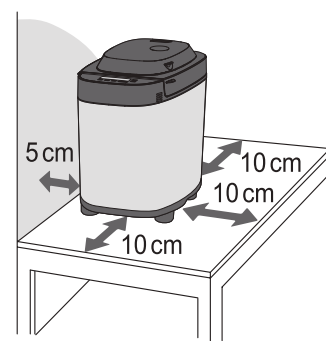

### ! UWAGA

- Nie należy wyjmować formy do pieczenia lub odłączać urządzenia podczas pracy.
  - Podczas pracy urządzenia lub po zakończeniu pieczenia nie wolno dotykać gorących powierzchni, takich jak forma na chleb, wewnątrz urządzenia, grzałka i wewnątrz pokrywy.  
Powierzchnie dostępne mogą rozgrzać się w czasie pracy. Uważać na źródła ciepła resztkowego po użyciu.  
→ W celu uniknięcia oparzeń, podczas wyjmowania formy do pieczenia lub upieczonego chleba, zawsze należy korzystać z rękawic kuchennych. (Nie należy używać wilgotnych rękawic kuchennych.)
  - Nie używać zewnętrznego timera itp.
    - Niniejsze urządzenie nie jest przeznaczone do pracy pod kontrolą zewnętrznego timera lub osobnego systemu zdalnego sterowania.
  - Nie należy wkładać żadnych przedmiotów w szczeliny urządzenia.
- Odłącz wtyczkę od gniazdka sieciowego i wytrzyj ją suchą ściereczką.
  - Przy wyciąganiu wtyku zasilania należy trzymać za wtyczkę sieciową. Nie wolno ciągnąć za przewód zasilający.
  - Przed obsługą, przemieszczaniem lub czyszczeniem, wyłącz wtyczkę urządzenia z gniazdka i pozwól na ochłodzenie urządzenia.

## Ważne informacje

- Celem uniknięcia uszkodzeń lub odkształceń urządzenia nie wolno używać na zewnątrz, w pomieszczeniach o dużej wilgotności lub wywierać nadmiernej siły na części, jak pokazano na rysunku po prawej stronie.
- Do czyszczenia grzałek nie wolno stosować noża ani innych ostrych narzędzi.
- Nie upuszczaj elementów urządzenia, ponieważ może to grozić jego uszkodzeniem.
- Urządzenie należy czyścić po każdym użyciu.
- Nie wolno przechowywać w formie do pieczenia żadnych składników ani pieczywa.

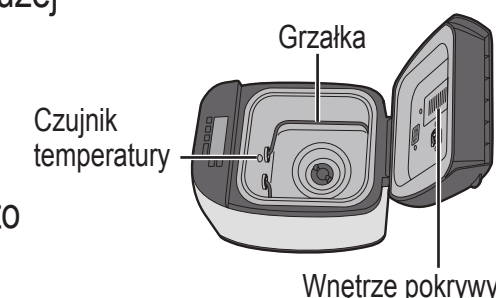

Ten symbol umieszczony na urządzeniu oznacza „Powierzchnia, która może być gorąca i nie należy dotykać jej bez zachowania szczególnej ostrożności”.

# Nazwy części i instrukcje Urządzenie

## Dozownik bakalii

Składniki umieszczone w dozowniku rodzynek i orzechów będą dozowane do formy na chleb automatycznie, po wybraniu menu 3, 4, 5, 8, 16, 23, 24, 26 i 35.



## Pokrywa dozownika

W celu otwarcia pokrywy dozownika nacisnąć i przytrzymać pokrywę i chwycić żebro z boku pokrywy dozownika.

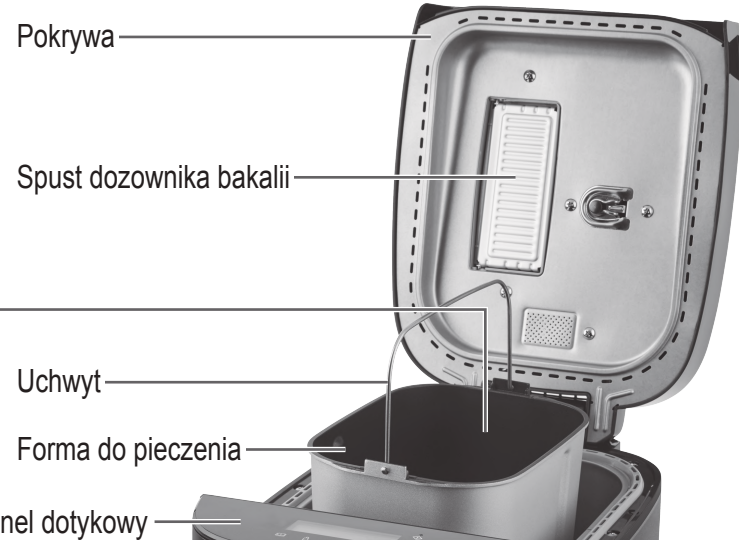
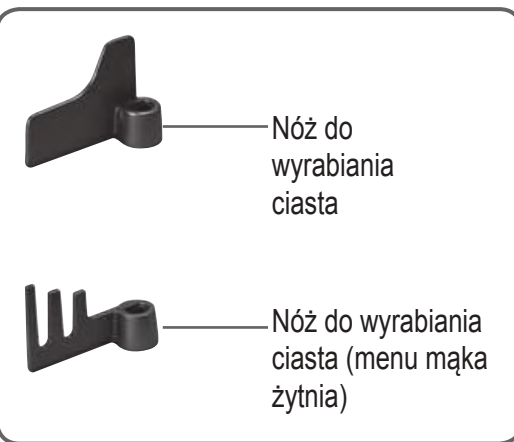

### Aksesoria

**Kubek do zakwasu × 2**  
Do odmierzania płynnych składników przygotowywania startera zakwasu

Pokrywa (maks. 550 mL)

- Podziałka co 10 mL

**Łyżeczka do odmierzania**  
Do odmierzania potrzebnej ilości cukru, soli, drożdży itp.

(15 mL) (5 mL)

Łyżka stołowa • oznaczenie 1/2  
Łyżeczka do herbaty • oznaczenia 1/4, 1/2, 3/4

**Łyżeczka do startera zakwasu**  
Do odmierzania drożdży do startera zakwasu.

około 0,1 g



Kształt wtyczki może różnić się od przedstawionego na ilustracji.

# Panel dotykowy i wyświetlacz

### ■ Stan pracy

Wyświetlane dla bieżącej fazy programu oprócz "👤" i "🔌".

- 🔌 : Zapewnia wskazanie usterki zasilania.
- 👤 : Zapewnia wskazanie ręcznego dodawania dodatków. (Menu 4, 5, 14, 24, 33)
- 👤 : Zapewnia wskazanie wykonania zdrapywania lub kształtowania powierzchni w czasie operacji. (Menu 17, 20, 21)

### ■ Pokazywanie czasu

- Czas pozostały do zakończenia programu.
- W przypadku manualnego dodawania składników, wyświetlany jest czas pozostały do chwili, kiedy konieczne będzie ich dodanie w danym programie.
- Wymagany pewne kroki ręczne w menu, na wyświetlaczu wskazany zostanie czas do rozpoczęcia procesu po dotknięciu ikony „Start”.

### ■ Wielkość wypieku

Dotknij tej ikony w celu wyboru wielkości wypieku. Dostępne menu, patrz strona PL4 dokumentu „PODRĘCZNIK OBSŁUGI I RECEPTURY”.

- XL ↑
- L ↑
- M ←

### ■ Przyrumienienie

Dotknij tej ikony w celu wybrania koloru przyrumienienia. Dostępne menu, patrz strona PL4-5 dokumentu „PODRĘCZNIK OBSŁUGI I RECEPTURY”.

- Medium (średnie) ↑
- Light (jasne) ↑
- Dark (ciemne) ←

### ■ Stop

Aby anulować ustawienie / zatrzymać program. (Przytrzymaj przez około 1 sekundę.)

- Nawet jeśli podczas pracy dotknięta zostanie ikona „Stop”, urządzenie może przywrócić poprzednią procedurę przy miganiu wskazania. (Przejdź na stronę PL17 „Rozwiązywanie problemów” w dokumencie „INSTRUKCJA OBSŁUGI I PRZEPISY”.)

### ■ Timer

• Ustawienie timera opóźniającego (ustawienie czasu, po którym wypiek ma być gotowy). Dla dostępnego menu, ustawić można do 13 godz. (poza menu 11, które można ustawić do 9 godz.)  
np.: Jest godzina 21:00, a chcesz, aby chleb był gotowy o godzinie 6:30 następnego poranka.  
→ Ustaw timer na „9:30” (9 h 30 min od teraz).

9 h 30 min od teraz

Biejący czas

Czas zakończenia wypieku

### ■ Menu

- 1) Stuknij raz ikonę „Menu”, aby przejść do trybu ustawień.
- 2) Stuknij ikonę, aby zmienić pozycję „Menu”. (W celu szybszego przejścia dalej przytrzymaj ikonę po wykonaniu kroku 1.)

Oznaczenia programów podane są na str. PL4 i PL5 dokumentu „PODRĘCZNIK OBSŁUGI I RECEPTURY”.

### Ważne instrukcje obsługi ikony

- Ikonę należy za każdym razem stuknąć jeden raz. (Ikony „Menu” i „Timer” mają funkcję szybszego przejścia dalej.)
- Stuknięcie ikony „Menu” jest konieczne do potwierdzenia uaktywnienia.
- W niektórych przypadkach zbyt długie przytrzymanie ikony spowoduje wyświetlenie kodu błęd np. U16. (Przejdź na stronę PL17 „Rozwiązywanie problemów” w dokumencie „INSTRUKCJA OBSŁUGI I PRZEPISY”.)

### ■ Start

Dotknij tej ikony w celu uruchomienia programu.

Na rysunku widoczne są wszystkie komunikaty i symbole, ale podczas pracy wyświetlane będą tylko właściwe dla danej sytuacji.

# Czyszczenie i Konserwacja

## Czyszczenie

**Przed czyszczeniem odłącz maszynę od sieci i pozwól mu ostygnąć.**

■ Aby uniknąć uszkodzenia maszyny.

- Nie używaj żadnych agresywnych środków. (proszków do szorowania, zmywaków itp.)
- Żadnej części maszyna nie należy myć w zmywarce.
- Do czyszczenia nie wolno używać benzyny, rozpuszczalników, alkoholu lub wybielaczy.
- Po umyciu, wszystkie elementy należy wytrzeć do sucha szmatką. Zawsze przechowuj maszynę czystą i suchą.

### Pokrywa dozownika

Zdejmij i umyj wodą. Wysusz całkowicie, szczególnie pokrywę dozownika drożdży.

- Unieś pokrywę dozownika pod kątem około 75°. Dopasuj połączenia i pociągnij do góry, aby zdjąć lub naciśnij ostrożnie z powrotem pod tym samym kątem, aby zamocować. (Poczekaj uprzednio, aż maszyna ostygnie, ponieważ bezpośrednio po użyciu te elementy są bardzo gorące.)
- Uważaj, aby nie uszkodzić ani nie wyciągnąć uszczelki. (Jej uszkodzenie może doprowadzić do przenikania pary wodnej, jej kondensacji lub deformacji elementów.)



### Pokrywa

Wycieraj wilgotną szmatką.

### Forma do pieczenia i nóż do wyrabiania ciasta

Usuń wszelkie pozostałości ciasta i umyj miękką gąbką.



- Jeśli ostrze zagniatania trudno jest zdjąć, wlej ciepłą wodę do formy na chleb i zaczekaj 5 - 10 minut. Nie zanurzaj formy do pieczenia w wodzie.



### Dozownik bakalii

Wymij i umyj wodą.



- Myj po każdym użyciu, aby usuwać wszelkie pozostałości.

### Dozownik drożdży

Wytrzyj wilgotną ściereczką i pozostaw do naturalnego wyschnięcia.

- W przypadku wycierania suchą ściereczką, suszone drożdże nie będą potem wpadały do formy do pieczenia utrzymywane siłą powstałych podczas tarcia ładunków elektrostatycznych.

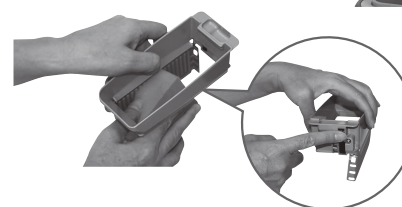

### Pokrywa dozownika drożdży

- Wytrzyj suchą ściereczką, jeżeli jest wilgotny.

Uszczelka

Pokrywa dozownika drożdży



### Otworki wentylacyjne

Wycieraj wilgotną szmatką.



### Wnętrze urządzenia

Wycieraj wilgotną szmatką.

- Wytrzyj delikatnie w celu uniknięcia uszkodzenia czujnika temperatury i grzałek.
- Kolor wewnętrznej powierzchni urządzenia może zmieniać się podczas użytkowania.



Czujnik temperatury

### Łyżeczka do odmierzania i łyżeczka do odmierzania startera

Umyj pod bieżącą wodą.

### Kubki do przygotowywania startera zakwasu

Dokładnie umyj z użyciem płynu do mycia naczyń i wysusz, aby zapobiec rozwojowi bakterii.

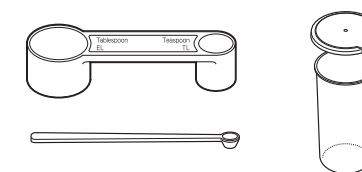

- Nie nadają się do mycia w zmywarce.

## Ochrona powłoki nieprzywierającej

Forma do pieczenia i nóż do wyrabiania ciasta pokryte są specjalną powłoką nieprzywierającą ułatwiającą czyszczenie i wyjmowanie wypieków.

Aby uniknąć jej uszkodzenia, należy stosować się do poniższych zaleceń.

- Podczas wyjmowania wypieków z formy do pieczenia nie wolno korzystać z żadnych twardych przyborów kuchennych, takich jak noże lub widelce. Jeżeli nie można łatwo wyjąć wypieku z formy do pieczenia, należy pozostawić go na 5-10 min do ostygnięcia, zwracając uwagę, aby nie został pozostawiony w miejscu, gdzie ktoś lub coś mogłoby się nim poparzyć. Po upływie tego czasu należy, korzystając z rękawic kuchennych, kilkakrotnie potrząsnąć formą do pieczenia. (Należy przytrzymać uchwyt, aby nie znalazł się na drodze wypadającego wypieku).
- Przed pokrojeniem pieczywa, należy upewnić się, że nóż do wyrabiania ciasta nie pozostał uwięziony we wnętrzu wypieku. W takim przypadku należy poczekać, aż bochenek ostygnie i ostrożnie go usunąć. (Nie wolno w tym celu używać żadnych ostrych przyborów, takich jak nóż lub widelec). Należy uważać, aby się nie poparzyć, ponieważ nóż do wyrabiania ciasta nadal może być gorący.
- Do czyszczenia formy do pieczenia oraz noża do wyrabiania ciasta, należy używać wyłącznie miękkiej gąbki. Nie wolno stosować żadnych agresywnych środków, takich jak proszki do szorowania lub szorstkie zmywaki.
- Twarde, szorstkie lub duże składniki, takie jak mąka z całymi lub łamanymi ziarnami, kryształki cukru lub dodatki w postaci orzechów lub nasion, mogą uszkodzić powłokę nieprzywierającą formy do pieczenia. W przypadku używania składników w dużych kawałkach, należy podzielić je na małe fragmenty. Prosimy stosować się do ilości składników podanych w przepisach.

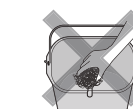
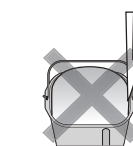

## Dane techniczne

Zasilanie	230 V ~ 50 Hz		
Pobierana moc	550 W		
Pojemność	(Mąka wysokoglutenuowa)	maks. 600 g	min. 300 g
	(Suszone drożdże)	maks. 7 g	min. 2,1 g
Pojemność dozownika bakalii	Maks. 150 g rodzynek		
Timer	Timer cyfrowy (opóźnienie do 13 godzin)		
Wymiary (wys. × szer. × głęb.)	Okolo 38,2 × 26,0 × 38,9 cm		
Masa	Okolo 7,6 kg		
Akcesoria	2 kubki do przygotowywania startera zakwasu, łyżeczka do odmierzania, łyżeczka do odmierzania startera zakwasu		

Děkujeme vám za nákup výrobku Panasonic.

- K tomuto produktu jsou k dispozici 2 dokumenty s pokyny. Toto je dokument „NÁVOD K OBSLUZE“. Pozorně si přečtěte oba dokumenty s pokyny, abyste používali produkt správně a bezpečně.
- Před použitím tohoto produktu **věnujte zvýšenou pozornost částem „Bezpečnostní opatření“ a „Důležité informace“ v tyto pokyny. (Str. CZ3-CZ5)**
- Výrobek je určený jen pro použití v domácnosti.
- Oba dokumenty s pokyny uschovejte pro budoucí použití.
- Společnost Panasonic nepřijme žádnou odpovědnost v případech, kdy bylo zařízení používáno v rozporu s tímto návodem.

## Obsah

### NÁVOD K OBSLUZE

(Tyto pokyny)

Bezpečnostní opatření.....	CZ3
Důležité informace.....	CZ5
Názvy součástí a pokyny.....	CZ6
Čištění a údržba.....	CZ8
Technické údaje.....	CZ9

### NÁVOD K OBSLUZE A RECEPTY

(Samostatný dokument) obsahují:

- Suroviny pro přípravu chleba
- Tabulky programů a možnosti pečení
- Pokyny pro manipulaci
- Recepty
- Odstraňování potíží

## Likvidace použitých zařízení

Jen pro státy Evropské unie a země s fungujícím systémem recyklace a zpracování odpadu.

Tento symbol na výrobcích, jejich obalech a v doprovodné dokumentaci upozorňuje na to, že se použité elektrická a elektronická zařízení, nesmějí likvidovat jako běžný komunální odpad.



Aby byla zajištěna správná likvidace a recyklace použitých výrobků, odevzdávejte je v souladu s národní legislativou na příslušných sběrných místech.

Správnou likvidací přispějete k úspoře cenných přírodních zdrojů a předejdete možným negativním dopadům na lidské zdraví a životní prostředí.

O další podrobnosti o sběru a recyklaci odpadu požádejte místní úřady.

Při nesprávné likvidaci tohoto druhu odpadu se vystavujete postihu podle národní legislativy.

## Bezpečnostní opatření

Bezpečnostní pokyny důsledně dodržujte.

Postupujte podle následujících pokynů, abyste se vyhnuli zranění, úrazu elektrickým proudem nebo požáru:

- Následující obrázky symbolizují závažnost škod, které mohou nastat vinou nesprávné obsluhy.

 **VAROVÁNÍ:** Označuje potenciální nebezpečí, které může skončit vážným zraněním nebo úmrtím.

 **UPOZORNĚNÍ:** Označuje potenciální nebezpečí, které může skončit lehčím zraněním nebo škodou na majetku.



- Symboly mají následující význam:

 Tento symbol představuje zákaz.

 Tento symbol uvádí požadavky, které je třeba dodržet.

### VAROVÁNÍ

Zabraňte úrazu elektrickým proudem, požáru způsobenému zkratem, kouři, popálení nebo zranění.

-  ● **Obalový materiál nedávejte dětem na hraní.** (Mohli by se jím udusit.)
- **Zařízení nerozebírejte, neopravujte, ani neupravujte.**  
→ Poradte se v prodejně nebo v servisním středisku Panasonic.
- **Dávejte pozor, abyste nepoškodili napájecí kabel nebo jeho vidlice kabelu.**  
Následující činnosti jsou přísně zakázány:  
kabel neupravujte, nedotýkejte se jej, nepokládejte do blízkosti topných těles nebo horkých povrchů, neohýbejte, nekruťte, netahejte za něj, nezavěšujte/netahejte přes ostré hrany, nestavějte na něj těžké předměty, nezamotávejte ani nepřenášejte spotřebič za napájecí kabel.
- **Zařízení nepoužívejte s poškozeným napájecím kabelem a v případě, že je vidlice kabelu v zásuvce volná.**  
→ Poškodí-li se napájecí kabel, musí jej vyměnit výrobce, servisní technik nebo osoby s podobnou kvalifikací, aby se vyloučilo riziko úrazu elektrickým proudem.
- **Nemanipulujte s vidlicí kabelu, máte-li mokré ruce.**
- **Spotřebič nenamáčejte a neoplachujte vodou ani jinou tekutinou.**
- **Během pečení se nedotýkejte ventilačních otvorů a nezakrývejte je.**
  - Dávejte zvláště pozor na děti.
-  ● **Toto spotřebič mohou používat děti starší 8 let a osoby s omezenými fyzickými, mentálními schopnostmi a poruchami vnímání, nedostatkem zkušeností a znalostí, pokud jsou pod dohledem, případně pokud obdržely instrukce k bezpečnému použití spotřebič a chápou možná rizika.**  
**Děti by si se spotřebič neměly hrát.**  
**Čištění a údržbu by neměly provádět děti, pokud nedosáhly věku aspoň 8 let a nedohlíží na ně dospělá osoba.**



# Bezpečnostní opatření

Bezpečnostní pokyny důsledně dodržujte.

## ⚠ VAROVÁNÍ

Zabraňte úrazu elektrickým proudem, požáru způsobenému zkratem, kouři, popálení nebo zranění.

- **Spotřebič udržujte mimo dosah dětí mladších 8 let.**
- **Zkontrolujte, jestli se napětí na štítku výrobku shoduje s napětím vaší elektrické instalace.**  
Do zásuvky, ze které je napájený kávovar, nepřipojujte další elektrické spotřebiče, aby se nepřehřívala. Nebudete-li mít jinou možnost, než připojit k dané vidlici kabelu ještě jiné spotřebiče, zkontrolujte, že součet jejich jmenovitých příkonů nepřekročí jmenovitou hodnotu proudu zásuvky.
- **Vidlice kabelu zasuňte spolehlivě do zásuvky.**
- **Pravidelně oprašujte vidlici kabelu.**  
→ Vidlice kabelu odpojte a otřete suchou utěrkou.
- **Pokud by spotřebič přestalo správně fungovat, i když je to málo pravděpodobné, ihned ho přestaňte používat.**  
Příklady nesprávné funkce nebo poruchy:
  - Napájecí kabel a vidlice kabelu se nezvykle zahřívají.
  - Je poškozený napájecí kabel nebo do spotřebič nejde proud.
  - Kryt zařízení je deformovaný, viditelně poškozený nebo se nezvykle zahřívá.
  - Motor během provozu vydává nezvyklý hluk.
  - Je cítit nepříjemný zápach.
  - Projevila se jiná porucha nebo poškození.→ Informujte se v prodejně nebo v servisním středisku Panasonic o možnosti kontroly nebo opravy.

## ⚠ UPOZORNĚNÍ

Zabraňte nebezpečí úrazu elektrickým proudem, požáru, popálení, zranění nebo poškození majetku.

- **Spotřebič nepoužívejte na následujících místech:**
    - Na křivé plochy, na elektrické spotřebiče (například lednička), na materiály, jako například ubrusy nebo koberce, atd.
    - Na místech, kam stříká voda, nebo blízko zdrojů tepla.
- Spotřebič umístěte na pevnou, suchou, čistou, rovnou a teplotě odolnou pracovní plochu alespoň 10 cm od kraje a alespoň 5 cm od přilehlých stěn nebo ostatních předmětů.

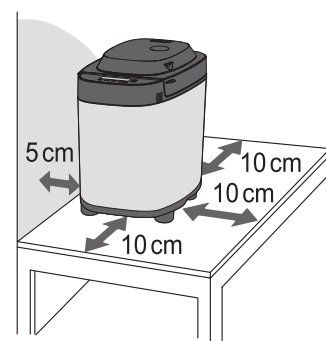

## ⚠ UPOZORNĚNÍ

- **Během činnosti pekárny nevyjímejte pečicí nádobu a neodpojujte spotřebič ze zásuvky.**
- **Během pečení nesahejte na horké plochy, jako je pečicí nádobu, vnitřní povrch, topné těleso nebo vnitřní strana víka. Je-li spotřebič v provozu, mohou být přístupné části výrobku horké.**  
Během používání se přístupné plochy mohou zahřívát. Dávejte pozor na zbytkové teplo zejména po použití.  
→ Když vyndáváte z pekárny nádobu na pečení nebo hotový chleba, používejte kuchyňské rukavice, abyste se nespálili. (Rukavice nesmějí být mokré.)
- **Nepoužívejte externí časovač, atd.**
  - Toto spotřebič nelze ovládat externím časovačem nebo pomocí samostatného dálkového ovladače.
- **Do otvorů v spotřebič nestrkejte žádné předměty.**
- **Jestliže se spotřebič nepoužívá, odpojte ji ze zásuvky.**
- **Když odpojujete vidlici kabelu, držte ji. Netahejte za samotný kabel.**
- **Před manipulací, přemístováním nebo čištěním spotřebič odpojte od elektrické zásuvky a nechte vychladnout.**

## Důležité informace

- Tento spotřebič nepoužívejte venku, v místnostech, kde je vysoká vlhkost vzduchu ani nepoužívejte nadměrnou sílu při kontaktu s díly na obrázku vpravo (mohlo by dojít k poruše nebo deformaci).
- Topné těleso nečistěte nožem ani jiným ostrým nástrojem.
- Dávejte pozor, aby vám spotřebič nespadlo, mohlo by se poškodit.
- Po každém použití spotřebič nezapomeňte vyčistit.
- V pečicí nádobě neskladuje přísady ani pečivo.

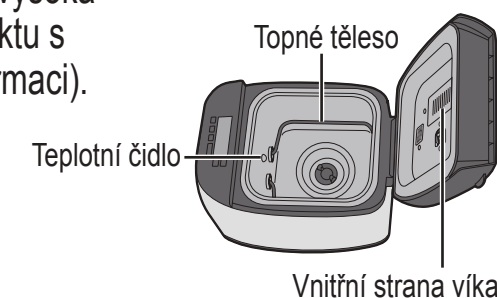

Tento symbol na spotřebič upozorňuje „Horký povrch, dotýkat se opatrně“.

# Názvy součástí a pokyny

Hlavní jednotka

## Dávkovač přísad

Přísady vložené do dávkovače přísad automaticky propadnou do pečící nádoby po výběru programu 3, 4, 5, 8, 16, 23, 24, 26 a 35.



Otvory pro únik páry  
Dávkovač droždí

## Víčko dávkovače

Stiskněte a podržte víčko a uchopením žebra na boku víčka dávkovače jej otevřete.

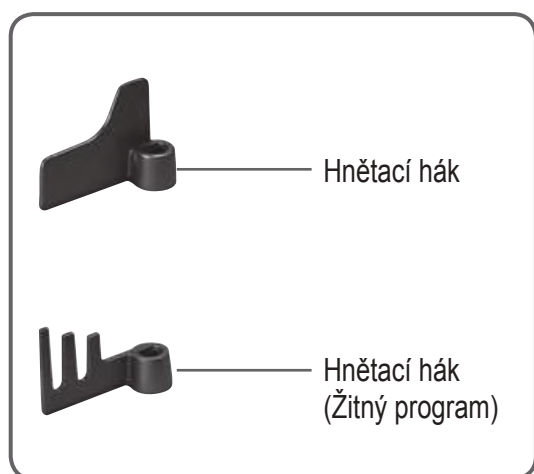

Hnětací hák

Hnětací hák (Žitný program)

Víčko

Klapka dávkovače

Držadlo

Pečící nádoba

Dotykový panel



Vidlice kabelu

Napájecí kabel

Tvar vidlice se může od obrázku lišit.

## Příslušenství

Nádobka na kvásek × 2  
Na odměření kapalin, na přípravu kvásku

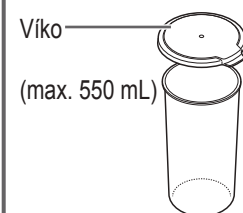

• Dělení po 10 ml

Odměrka

K dávkování cukru, soli, droždí atd.

(15 mL) (5 mL)

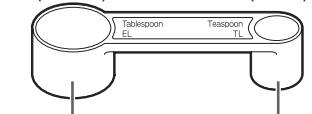

Polévková lžička Káвовá lžička  
• 1/2 značka • 1/4, 1/2, 3/4 značky

Lžička na kvásek

Na odměření dávky kvasnic do kvásku.



asi 0,1 g

## Dotykový panel a displej

### Provozní stav

Zobrazí se pro aktuální stav programu vyjma „“ a „“.

: Uvedte indikaci výpadku napájení.

: Uvedte indikaci ručního přidání přísad. (Program 4, 5, 14, 24, 33)

• Uvedte indikaci oškrábání nebo tvarování povrchu během operace. (Program 17, 20, 21)

### Zobrazení času

• Čas do dokončení programu.

• Když je třeba přidat přísady ručně, zobrazí se na displeji čas do okamžiku přidání.

• Program vyžadoval některé manuální kroky, na displeji se zobrazí čas do zahájení procesu po stisknutí ikony „Start“.

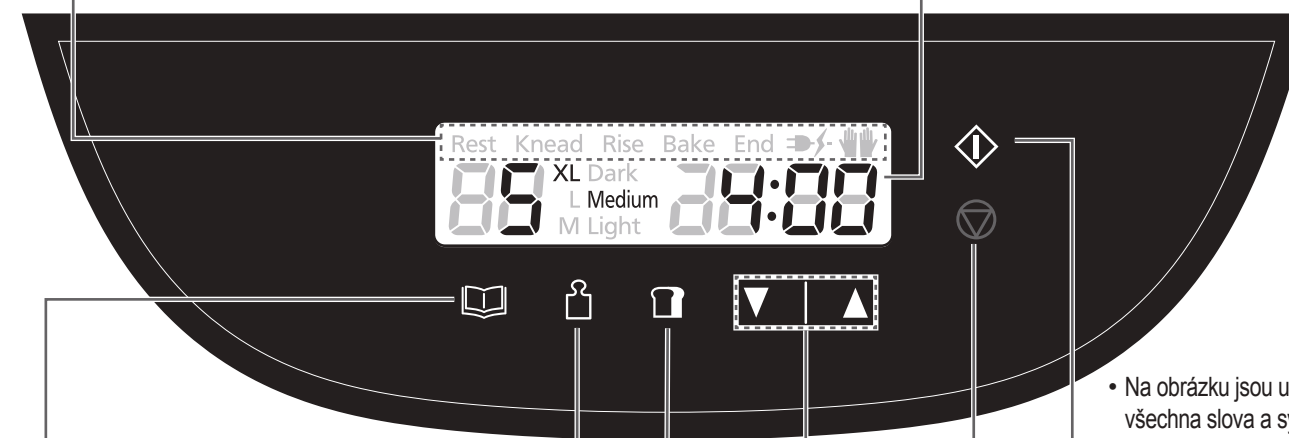

### Velikost {Size}

Tímto tlačítkem vyberte velikost. Dostupný program najdete na str. CZ4 v části „NÁVOD K OBSLUZE A RECEPTY“.

- XL (velký)
- L (střední)
- M (malý)

### Kůrka

Tímto tlačítkem vyberte zbarvení kůrky. Dostupný program najdete na str. CZ4-5 v části „NÁVOD K OBSLUZE A RECEPTY“.

- Medium (středně tmavá)
- Light (světlá)
- Dark (tmavá)

### Program

- 1) Jedním klepnutím na ikonu „Program“ přejdete do režimu nastavení.
  - 2) Klepnutím na ikonu změníte číslo „Program“. (Chcete-li procházet rychleji, po kroku 1 podržte ikonu.)
- Čísla programů viz strana CZ4 a CZ5 v části „NÁVOD K OBSLUZE A RECEPTY“.

### Časovač

- Nastavte dobu prodlevy (čas dohřívání, aby byl chléb hotový). Pro dostupný program lze nastavit až 13 hodin (vyjma programu 11, u kterého lze nastavit maximálně pouze 9 hodin).
- Příklad: teď je 21:00 hodin a ráno v 6:30 chcete mít čerstvě upečený chléb. → Časovač nastavte na '9:30' (za 9 hodin a 30 minut).

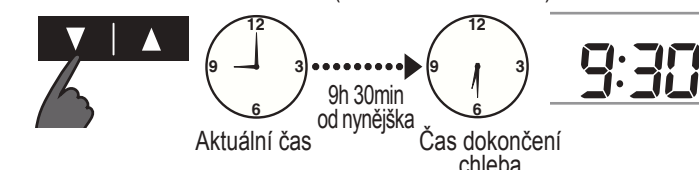

- Nastavte čas pečení/tepelné přípravy pro program 18, 36 a 37.
  - '▲' Tímto tlačítkem se čas prodlouží.
  - '▼' Tímto tlačítkem se čas zkrátí.
- Jedním stisknutím tohoto tlačítka se časovač posune o 10 minut pro program 36 a 37, ale pro program 18 o 1 minutu. (Pro zrychlení postupu stiskněte a podržte tuto ikonu.)
- Nastavení času dodatečné tepelné přípravy je k dispozici pro program 17, 18, 36 a 37.

### Důležitý postup při používání ikony

- Na ikonu vždy jednou klepněte. (Ikony „Program“ a „Časovač“ mají funkci rychlého posunu dopředu.)
- Klepnutím na ikonu „Program“ je nutné pro potvrzení aktivace.
  - Pokud v některých případech podržíte ikonu déle, zobrazí se kód chyby, například U16. (Podívejte se na stránku CZ17, „Odstraňování potíží“ v dokumentu „NÁVOD K OBSLUZE A RECEPTY“.)

• Na obrázku jsou uvedena všechna slova a symboly, ale během provozu se zobrazují pouze odpovídající slova a symboly.

### Start

Tímto tlačítkem spustíte program.

### Stop

Chcete-li zrušit nastavení / zastaví program. (Stiskněte a podržte přibližně 1 sekundu.)

- I když během provozu stisknete ikonu „Stop“, když indikace bliká, zařízení se může vrátit na předchozí operaci. (Podívejte se na stránku CZ17, „Odstraňování potíží“ v dokumentu „NÁVOD K OBSLUZE A RECEPTY“.)

Český



# Čištění a údržba

## Čištění

Než budete spotřebič čistit, odpojte ji ze zásuvky a nechte vychladnout.

■ Aby se spotřebič nepoškodila.

- Nepoužívejte čisticí prostředky s obsahem prášku. (čisticí prášky, podušky apod.)
- Žádnou část pekárný nemýjte v myčce.
- Nepoužívejte benzín, ředidla, alkohol nebo bělidla.
- Po opláchnutí omyvatelných částí vše osušte utěrkou. Součásti pekárný udržujte stále čisté a suché.

### Víčko dávkovače

Vyndejte a omyjte vodou. Důkladně osušte, zejména víko dávkovače droždí.

- Víčko zvedněte do úhlu asi 75 stupňů. Zorientujte spojení a zatlačením směrem nahoru vyjměte nebo opatrným zatlačením zpět pod stejným úhlem nasadte. (Nejdříve nechte pekárný vychladnout, protože po pečení je uvnitř hodně horká.)
- Dávejte pozor, abyste nepoškodili nebo nevytáhli těsnění. (Poškozeným těsněním uniká pára, dochází ke kondenzaci a může se deformovat víko.)



### Víko

Otřete vlhkou utěrkou.

### Nádoba na pečení a hnětací hák

Odstraňte zbytky těsta a umyjte hák i nádobu pomocí měkké houby.



- Pokud hnětací hák nelze snadno vyjmout, nalijte do pečicí nádoby teplou vodu a počkejte 5–10 minut. Nádobu neponořujte celou.



### Dávkovač rozinek nebo oříšků

Vyndejte a omyjte vodou.



- Omyjte jej po každém použití, aby v něm nezůstaly žádné zbytky.

### Dávkovač droždí

Očistěte navlhčeným hadříkem a nechte normálně vyschnout.

- Vyčistíte-li dávkovač suchou utěrkou, sušené droždí nevypadne kvůli účinkům statické elektřiny.

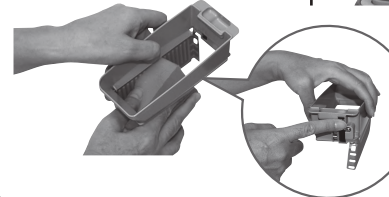

### Víčko dávkovače droždí

- Otřete suchou utěrkou pokud je vlhké.

Těsnění

Víčko dávkovače droždí



### Otvory pro únik páry

Otřete vlhkou utěrkou.



### Tělo pekárný

Otřete vlhkou utěrkou.

- Pracujte opatrně, abyste nepoškodili teplotní čidlo a topné těleso.
- Barva vnitřních částí pekárný se po nějaké době používání může změnit.



### Odměrka a lžička na kvásek

Umývejte vodou.

### Kelímky na kvásek

Umývejte důkladně zředěným kuchyňským čisticím prostředkem a usušte, abyste zabránili množení bakterií.

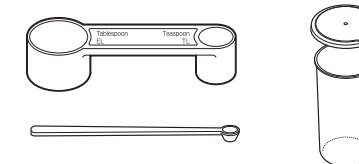

- Tyto předměty nejsou uzpůsobeny pro mytí v myčce.

## Ochrana nepřilnavé povrchové úpravy

Pečicí nádoba a hnětací hák jsou opatřeny nepřilnavou povrchovou úpravou, aby se na ně nelepilo těsto a upečený chléb se snáze vyklápěl.

Dodržujte následující pokyny, abyste tuto úpravu neporušili:

- Při vyklápění chleba z nádoby nepoužívejte ostré předměty jako např. nůž, vidličku apod. Pokud chleba nejde z nádoby na pečení snadno vyklopit, nechte nádobu 5–10 chladnout, ale nenechávejte ji bez dozoru, aby se o ní někdo nespálil. Potom s pomocí kuchyňských rukavic nádobou zatřeste. (Držadlo přitom držte tak, aby nebránilo vyklopení chleba.)
- Než budete bochník krájet, přesvědčte se, že v něm nezůstal hnětací hák. Jestliže hák zůstal uvězněn v bochníku, počkejte, až chléb vychladne, a potom hák vyndejte. (Nepoužívejte při tom ostré předměty, jako je nůž nebo vidlička.) Buďte opatrní, abyste se nespálili, protože hák může být ještě horký.
- Při čištění nádoby a hnětacího háku můžete použít měkkou houbičku. Nepoužívejte čisticí prášky a jiné abrazivní prostředky.
- Tvrdé, křehké nebo velké přísady, jako je třeba mouka s celými zrnky, cukr, ořechy nebo semena, mohou poškodit nepřilnavý povrch nádoby nebo hnětacího háku. Kusové přísady nakrájejte na menší kousky. Dodržujte množství uvedená v receptech.

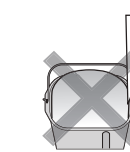

## Technické údaje

Napájení	230 V ~ 50 Hz		
Příkon	550 W		
Objem	(Mouka)	max. 600 g	min. 300 g
	(Sušené droždí)	max. 7 g	min. 2,1 g
Kapacita dávkovače přísad	Max. 150 g rozinek		
Časovač	Digitální časovač (až 13 hodin)		
Rozměry (V × Š × H)	Přibližně 38,2 × 25,6 × 38,9 cm		
Hmotnost	Přibl. 7,6 kg		
Příslušenství	2 kelímky na kvásek, odměrka, lžička na kvásek		

Köszönjük, hogy Panasonic terméket vásárolt.

- E termékhez 2 használati utasítás tartozik. Ez a „KEZELÉSI ÚTMUTATÓ”. A termék helyes és biztonságos használata érdekében olvassa el mind a 2 utasítást.
- A termék használata előtt **vegye különösen figyelembe a „Biztonsági Óvintézkedések” és „Fontos Információk”** a ezek az utasítások. (HU3-HU5 oldal).
- Ez a termék kizárólag háztartási használatra készült.
- Kérjük, őrizze meg a 2 utasítást a jövőbeni használatra.
- A Panasonic nem vállal felelősséget a készülék rendellenes működtetéséből, vagy a kezelési útmutatóban leírtak figyelmen kívül hagyásából eredő károkért.

## Tartalom

### KEZELÉSI ÚTMUTATÓ

(Ezek az utasítások)

Biztonsági Óvintézkedések .....	HU3
Fontos Információk .....	HU5
A Részek Megnevezése és Utasítások .....	HU6
Tisztítás és Gondozás .....	HU8
Műszaki adatok .....	HU9

### KEZELÉSI KÉZIKÖNYV ÉS RECEPTEK

(Külön kötet) magában foglalja:

- Szükséges hozzávalók
- Menüablázatok és Sütési Lehetőségek
- Kezelési Tanácsok
- Receptek
- Hibaelhárítás

## Tájékoztatás felhasználók számára az elhasználandó készülékek, begyűjtéséről és ártalmatlanításáról

Csak az Európai Unió és olyan országok részére, amelyek begyűjtő rendszerekkel rendelkeznek

Ha ez a szimbólum szerepel a termékeken, a csomagoláson és/vagy a mellékelt dokumentumokon, az elhasznált



elektromos és elektronikus termékeket nem szabad keverni az általános háztartási szeméttel. Az elhasználandó készülékek, megfelelő kezelése, hasznosítása és újrafelhasználása céljából, kérjük, hogy a helyi törvényeknek, megfelelően juttassa el azokat a kijelölt gyűjtőhelyekre. E termékek előírás szerű ártalmatlanításával Ön hozzájárul az értékes erőforrások megőrzéséhez, és megakadályozza az emberi egészség és a környezet károsodását. Amennyiben a begyűjtéssel és újrafelhasználással kapcsolatban további kérdése lenne, kérjük, érdeklődjön a helyi önkormányzatnál.

E hulladékok szabálytalan elhelyezését a nemzeti jogszabályok büntethetik.

## Biztonsági Óvintézkedések (A következőkben leírtakat feltétlenül tartsa be.)

A személyi sérülés, elektromos áramütés és tűz kockázatának csökkentése érdekében vegye figyelembe a következőket:

- **A következő jelzések a készüléket helytelen használata esetén bekövetkező ártalom és sérülés fokát jelzik.**

 **FIGYELEM!** Olyan veszélyhelyzetre hívja fel a figyelmet, mely súlyos sérülést vagy halált okozhat.

 **VIGYÁZAT:** Olyan veszélyhelyzetre hívja fel a figyelmet, mely könnyű sérülést vagy anyagi kárt okozhat.

- **A jelzések besorolása és magyarázata a következő.**

 Ez a szimbólum tiltást jelez.

 Ez a szimbólum olyan követelményeket jelent, amelyeket be kell tartani.

### **FIGYELEM**

A rövidzárlat, füst, égés és egyéb sérülés miatti elektromos áramütés és tűz kockázatának csökkentéséhez.

-  ● **Ügyeljen arra, hogy csecsemők, gyermekek ne játszanak a csomagolási anyaggal.** (Ez fulladást okozhat.)
- **Ne szedje szét, ne akarja javítani vagy módosítani a készüléket.**  
→ Forduljon az üzlethez, ahol a készüléket vásárolta, vagy a Panasonic-szervizhez.
- **Ne károsítsa a hálózati csatlakozókábelt, illetve a csatlakozódugót.**  
A következő műveletek szigorúan tiltottak:  
A módosítás, fűtőtest vagy forró felületek érintése, illetve azok közelébe helyezés, hajlítás, csavarás, húzás, az éles felületekre történő akasztás/a rajtuk történő áthúzás, a nehéz tárgyak ráhelyezése, a tápvezeték nyálábólása, illetve a készülék hordozása a tápvezetékkel.
- **Ne használja a készüléket, ha a hálózati csatlakozókábel sérült, illetve a csatlakozódugó lazán csatlakozik a hálózati csatlakozóaljzathoz.**  
→ A veszélyek elkerülése érdekében a cseréltesse ki a sérült hálózati csatlakozókábelt a gyártónál, márkaszervizben vagy hasonlóan képzett szakemberrel.
- **Ne csatlakoztassa, illetve húzza ki a csatlakozódugót nedves kézzel.**
- **Ne merítse a készüléket vízbe, illetve ne fröcsköljön rá vizet és/vagy más folyadékot.**
- **Használat közben a szellőzőnyílásokat ne érintse meg, ne zárja vagy ne takarja le.**  
• Ilyen szempontból különösen ügyeljen a gyerekekre.



-  ● **Ezt a készüléket 8 éven felüli gyermekek illetve csökkent fizikai, érzékelési és szellemi képességekkel rendelkező, illetve az ilyen eszközök használatában és ismeretében teljesen járatlan személyek csak akkor használhatják, ha azt felügyelet mellett teszik, vagy a készülék biztonságos használatáról megfelelő útbaigazítást kaptak, és megértették a velejáró veszélyeket. Ne játszanak a gyerekek a készülékkel! A készülék tisztítását és karbantartását ne végezzék gyerekek, csak ha már 8 évesnél idősebbek, és felügyelet mellett teszik.**

# Biztonsági Óvintézkedések A következőkben leírtakat feltétlen tartsa be.

## ⚠ FIGYELEM

A rövidzárlat, füst, égés és egyéb sérülés miatti elektromos áramütés és tűz kockázatának csökkentéséhez.

- **A készüléket és kábelét tartsa távol a 8 évnél fiatalabb gyerekektől.**
- **Gondoskodjon róla, hogy a készülék címkéjén jelzett feszültség megegyezzen a hálózati feszültséggel.**  
Továbbá, ne csatlakoztasson több eszközt ugyanahhoz a hálózati aljzathoz, az elektromos túlmelegedés megelőzése érdekében. Amennyiben több hálózati csatlakozódugót csatlakoztat egy konnektorhoz, ügyeljen arra, hogy azok összteljesítménye ne haladja meg a háztartási csatlakozó aljzat névleges teljesítményfelvételét.
- **Szorosan dugja be a hálózati csatlakozódugót.**
- **Rendszeresen tisztítsa meg a hálózati csatlakozódugót a portól.**  
→ Húzza ki a csatlakozódugót és törölje le azt egy száraz ronggyal.
- **Ha esetleg rendellenes működést tapasztal, azonnal kapcsolja ki a készüléket, és húzza ki a hálózati csatlakozót a konnektorból.**  
A rendellenesség vagy meghibásodás tünetei / okai például a következők:
  - A csatlakozódugó és a csatlakozókábel szokatlanul felforrósodik.
  - A csatlakozókábel megsérül, vagy a készülék leáll.
  - A készüléktest eldeformálódik, látható sérülés keletkezik rajta, vagy szokatlanul felforrósodik.
  - Rendellenes működési zaj tapasztalható használat közben.
  - Szokatlan szag érződik.
  - Egyéb rendellenesség, vagy hiba.→ Vegye fel a kapcsolatot a kereskedővel, ahol vásárolta a terméket, vagy a Panasonic márkaszervizzel kivizsgálás, vagy javítás céljából.

## ⚠ VIGYÁZAT

Az elektromos áramütés, tűz, égési vagy egyéb sérülés, illetve anyagi kár kockázatának csökkentése.

- **Ne használja a készüléket az alábbi helyeken.**
  - Egyenetlen felületeken, elektromos készülékeken, mint például hűtőgépen, textíliákon, mint például asztalterítőn vagy padlószőnyegen stb.
  - Olyan helyeken ahol víz csöpöghet a készülékre, illetve hőforrások közelében.→ A készüléket stabil, száraz, tiszta, sík és hőálló munkalapra helyezze, legalább 10 cm távolságra a szélétől és legalább 5 cm távolságra a szomszédos falaktól és egyéb tárgyaktól.

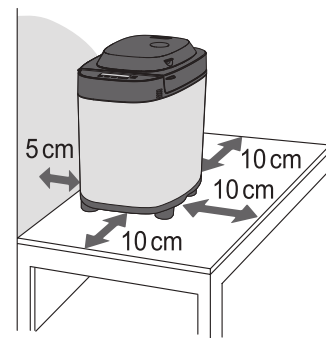

## ⚠ VIGYÁZAT

- **Működés közben ne vegye ki a kenyértartályt, és ne húzza ki a hálózati csatlakozót a konnektorból.**
- **Használat közben vagy sütés után, ne érintse meg a forró részeket, mint a kenyértartály, a készülék belseje, a fűtőegység vagy a tetőlap.**  
A kézzel érinthető területek használat közben felhevülhetnek. Ügyeljen a maradék hő forrásra, különösen használat után.  
→ Az égési sérülések elkerülése érdekében, amikor kiemeli a kenyértartályt vagy a kész kenyeret, mindig vegye fel a konyhai fogókesztyűt. (Ne használjon nedves fogókesztyűt.)
- **Ne használjon külső időzítőt stb.**
  - A készülék külső időzítő készülékről, vagy külön távvezérlő rendszerről nem működtethető.
- **Ne helyezzen semmilyen tárgyat a résekbe.**
- **Húzza ki a hálózati csatlakozódugaszt, amikor a készülék nincs használatban.**
- **A készüléket a hálózati csatlakozódugónál fogva kell leválasztani a hálózatról. Soha ne a hálózati csatlakozókábelt húzza.**
- **A készülék kezelése, áthelyezése vagy tisztítása előtt húzza ki a hálózatról és hagyja lehűlni.**

## Fontos Információk

- Ne használja a készüléket a szabadban, magas páratartalmú helyiségekben, illetve ne erőltesse a jobb oldalon ábrázolt alkatrészeket, mert ellenkező esetben üzemzavar vagy alaktorulás következhet be.
- Ne használjon kést vagy egyéb éles eszközt a fűtőtestek tisztításához.
- Ne ejtse le a készüléket a károsodás elkerülése érdekében.
- Tisztítsa meg a készüléket minden használat után.
- Ne tároljon hozzávalókat vagy kenyeret a kenyértartályban.

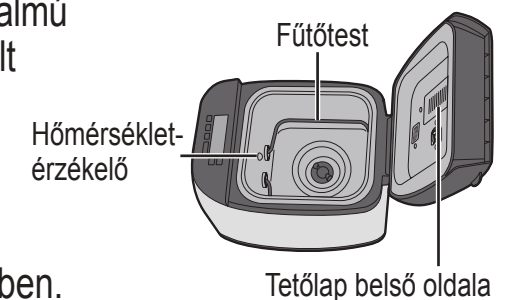

Magyar



**Ez a szimbólum a készüléket azt jelzi, hogy „Forró felület, ne érjen hozzá óvatlanul!”.**

# A Részek Megnevezése és Utasítások Fő egység

## Kiemelhető adalékadagoló

A mazsola- és dióadagolóba tett hozzávalók automatikusan belekerülnek a kenyérsütő formába, amikor kiválasztja a menüben a 3-as, 4-es, 5-ös, 8-as, 16-os, 23-as, 24-es, 26-os és 35-ös menüpontot.



## Adalékadagoló fedőlap

Nyomja meg és fogja meg a tetőlapot, majd fogja meg az adalékadagoló fedőlapjának oldalán lévő bordát a kinyitásához.



## Tartozékok

### Élesztős pohár × 2

Folyadékok mérésére, kovász készítéséhez

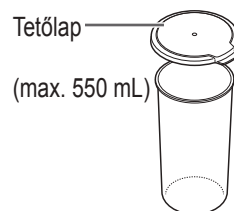

### Mérőkanál

Cukor, só, élesztő stb. kimérésére

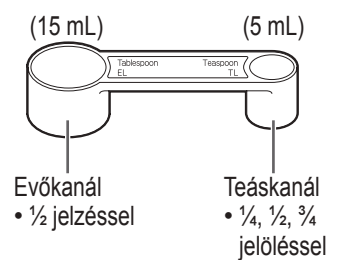

### Kovász kanál

A kovász élesztő kimérésére

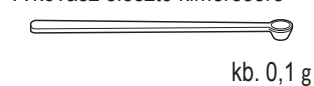

A hálózati csatlakozódugó alakja eltérhet a képen láthatótól.

## Érintőpanel és kijelző

### Működési állapot

A program aktuális fázisánál jelenik meg (kivéve az „” és „”.)

: Áramkimaradást jelez.

: A hozzávalók manuális hozzáadását jelzi. (Menü 4, 5, 14, 24, 33)

- Azt jelzi, hogy le kell kaparni vagy formázni kell a felületet elkészítés közben. (Menü 17, 20, 21)

### Megjelenő idő

- A program befejezésig még hátralévő időtartam.
- Amikor manuálisan adagolja a hozzávalókat, a kijelző addig mutatja az időt, amíg az extra hozzávalókat hozzá nem adja.
- A menü bizonyos műveletet igényelt. A kijelző megjeleníti azt az időt, amíg a művelet elindul a „Indít” ikon megérintése után.

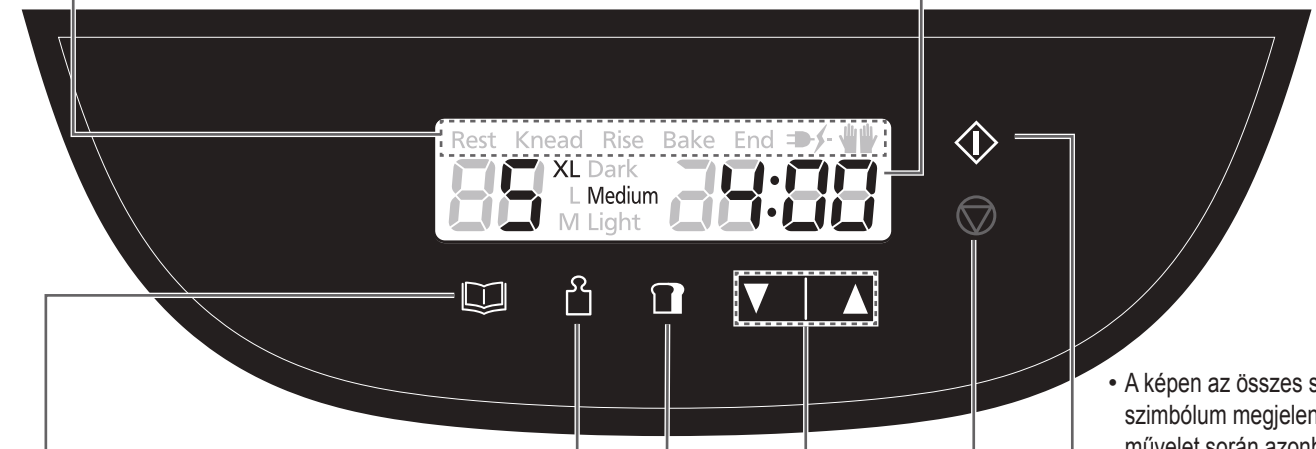

### Méret

Érintse meg ezt az ikont a méret kiválasztásához. Lásd a „HASZNÁLATI UTASÍTÁS ÉS RECEPTEK” HU4. oldalát a menükért.

- XL
- L
- M

### Kenyérhéj

Érintse meg ezt az ikont a kenyérhéj színének kiválasztásához. Lásd a „HASZNÁLATI UTASÍTÁS ÉS RECEPTEK” HU4-5. oldalát a menükért.

- Medium (közepes)
- Light (világos)
- Dark (sötét)

### Menü

- 1) Érintse meg a „Menü” ikont egyszer a beállítási mód aktiválásához.
- 2) Érintse meg az ikont a „Menü” szám módosításához.

(A gyorsabb haladás érdekében tartsa megérintve az ikont az 1. lépés után.)  
A menüsorszámokat lásd a „HASZNÁLATI UTASÍTÁS ÉS RECEPTEK” HU4 és HU5 oldalon.

### Fontos műveleti eljárás az ikonhoz

- Érintse meg az ikont minden alkalommal egyszer. (A „Menü” és az „Időzítő” ikonjai gyors előrehaladási funkcióval rendelkeznek.)
- A „Menü” ikon megérintése azért szükséges, hogy az aktiválás érvényes legyen.
  - Bizonyos esetekben megjelenik egy hibakód (pl. U16), ha az ikont bizonyos időnél tovább tartja megérintve. (Lásd a HASZNÁLATI KÉZIKÖNYV ÉS RECEPTEK „Hibaelhárítás” oldalát (HU17).)

### Időzítő

- A késleltetési időt állítja be (ameddig elkészül a kenyér). Az elérhető menük esetében legfeljebb 13 órára állítható be (a 11. menü kivételével, amely legfeljebb 9 órára állítható be).  
Például: Most este 9:00 óra van, és azt szeretné, hogy a kenyér másnap reggel 6:30 percre legyen kész.  
→ Az időzítőt (Timer) állítsa 9:30-ra (a pillanatnyi időponttól 9 óra 30 perc eltéréssel).

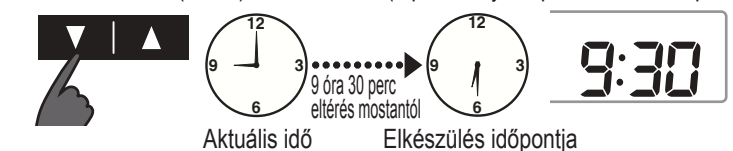

- A 18., 36. és 37. menü sütési/főzési idejének beállítása.
  - Érintse meg ezt az ikont az idő növeléséhez.
  - Érintse meg ezt az ikont az idő csökkentéséhez.
- Az ikon megérintésekor 10 perccel léptetheti előre az időzítőt a 36. és 37. menü esetében, és 1 perccel a 18. menü esetében. (A gyorsabb léptetés érdekében érintse meg az ikont egyszer, majd tartsa megérintve.)
- A plusz sütési idő beállítása a 17-es, 18-as, 36-os és 37-es menüpontra lehetséges.

• A képen az összes szó és szimbólum megjelenik, a művelet során azonban csak azok jelennek meg, amelyek a művelethez szükségesek.

### Indít

Érintse meg ezt az ikont a program indításához.

### Állj

A beállítás visszavonásához / a program leállításához. (Tartsa megérintve kb. 1 másodpercig.)

- A gép még a „Állj” ikon megérintése után is vissza tud térni az előző műveletsorhoz, amíg a jelzőfény villog. (Lásd a HASZNÁLATI KÉZIKÖNYV ÉS RECEPTEK „Hibaelhárítás” oldalát (HU17).)

# Tisztítás és Gondozás

## Tisztítás

**Tisztítás előtt a hálózati csatlakozódugaszt húzza ki a konnektorból, és várja meg, hogy lehűljön a kenyérsütő.**

■ A gép károsodásának elkerülése érdekében.

- Ne használjon semmilyen csiszolóanyagot. (tisztítószert, súrolópárnát stb.)
- A kenyérsütő gép semmilyen részét se tegye mosogatógépbe.
- Ne használjon benzint, oldószert, alkoholt vagy fehérítőszert a tisztításhoz.
- A mosható részek eltávolítása után ruhával törölje át a gépet. A kenyérsütőt és alkatrészeit mindig tartsa tisztán és szárazon.

### Adalékadagoló fedőlap

Távolítsa el és mossa le vízzel. Törölje teljesen szárazra, különösen az élesztőadagoló fedelét.

- Az adalékadagoló fedelét emelje meg kb. 75 fokos szögben. Igazítsa egy vonalba a csatlakozásokat, és húzza felfelé az eltávolításhoz, vagy tolja óvatosan visszafelé ugyanabban a szögben a rögzítéshez. (Először várja meg, hogy lehűljön a készülék, mert közvetlenül a használat után az még nagyon forró.)
- Vigyázzon, hogy ne sértse meg a tömítést. (A tömítés megsérülése esetén gőz juthat ki a készülékből, páralecsapódás vagy deformálódás alakulhat ki.)



### Tetőlap

Törölje át egy nedves ruhadarabbal

### Kenyértartály és dagasztólapát

Távolítsa el az esetleg ott maradt tészta maradványokat, és mossa le puha szivaccsal.



- Ha nehezen lehet eltávolítani a dagasztópengét, öntsön meleg vizet a kenyérsütő formába, és várjon 5–10 percig. A kenyértartályt ne merítse vízbe.



### Kiemelhető adalékadagoló

Távolítsa el és mossa le vízzel.



- Minden egyes használat után mossa le, hogy semmi ne maradjon rajta.

### Élesztő tartály

Törölje le egy nedves ruhadarabbal, majd hagyja megszáradni.

- Ha száraz ruhadarabbal törli le, a megszáradt élesztő nem fog a kenyérsütőbe esni az elektrosztatikusság következtében.



### Élesztő tartály fedőlap

- Ha nedves, akkor törölje meg egy száraz ruhadarabbal.

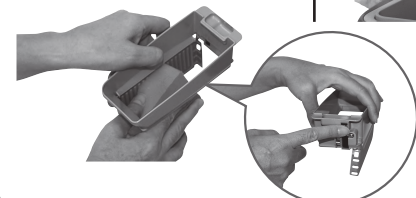

Tömítés

Élesztő tartály fedőlap



### Szellőzőnyílás

Törölje át egy nedves ruhadarabbal



### Készülékház

Törölje át egy nedves ruhadarabbal

- Óvatosan törölje le, nehogy megrongálja az hőmérsékletérzékelőt és a fűtőtest.
- A készülék belsejének színe a használat folyamán megváltozhat.

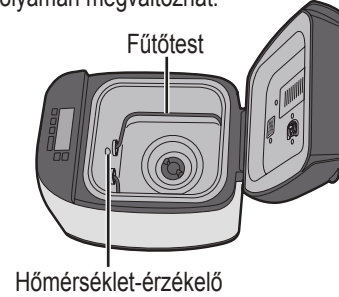

Hőmérséklet-érzékelő

### Mérőkanál és kovász kanál

Mossa el vízzel.

### Kovász mérőpohár

Jól mossa el hígított konyhai mosogatószerrel, és szárítsa meg, hogy megakadályozza a baktériumok kifejlődését.

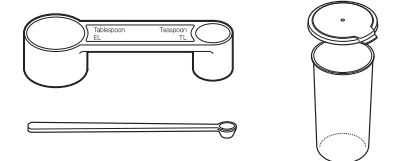

- Ne mosogatógépben mossa el

## A Teflonbevonat Védelme

A kenyértartályt és a dagasztólapátot teflonbevonat borítja, így a szennyeződés könnyen eltávolítható. A bevonat védelme érdekében vegye figyelembe az alábbi tájékoztatást.

- Amikor kivesszi a kenyeret a kenyértartályból, semmilyen kemény eszközzel, például kés vagy villa, ne próbálja elősegíteni a kiemelését. Ha a kenyeret nem lehet könnyen kivenni a tartályból, hagyja azt 5–10 percig hűlni, felügyelve arra, hogy senki vagy semmi ne éghessen meg tőle. Ezután konyhai fogókesztyűvel megfogva rázza meg párszor. (Fogja meg a fogantyút, hogy az ne legyen a kenyér útjában.)
- A kenyér felvágása előtt ellenőrizze, hogy a dagasztólapát nem ágyazódott-e be a kenyérbe. Ha igen, várjon, amíg kihűl a kenyér, majd vegye ki. (Ne használjon semmilyen kemény vagy éles tárgyat, például kés vagy villa.) Vigyázzon, nehogy megégesse magát, mert a dagasztólapát még forró lehet.
- Tisztításánál puha szivaccsal törölje át a kenyértartályt és a dagasztólapátot. Ne alkalmazzon semmilyen súrolószert pl. tisztítószert vagy súrolópárnát.
- A kemény, durva vagy nagy szemű alkotóelemek, mint a teljes kiőrlésű lisztek, melyekben gabonaszemek, cukor vagy adalékanyagok vannak, mint dió és különböző magvak, károsíthatják a kenyértartály teflonbevonatát. Amikor nagyméretű alkotóelemeket tesz a kenyérbe, ezeket előzőleg törje kisebb darabokra. A receptben megadott mennyiségtől semmi esetre se térjen el.

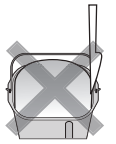

## Műszaki adatok

Hálózati tápfeszültség	230 V ~ 50 Hz		
Teljesítményfelvétel	550 W		
Kapacitás	(Erős liszt)	max. 600 g	min. 300 g
	(Szárított élesztő)	max. 7 g	min. 2,1 g
Adalékadagoló befogadóképessége	Max. 150 g mazsola		
Időzítő	Digitális időzítő (max. 13 óra)		
Méret (magasság × szélesség × mélység)	Kb. 38,2 × 26,0 × 38,9 cm		
Súly kb.	Kb. 7,6 kg		
Tartozékok	2 kovász mérőpohár, mérőkanál, kovász kanál		

Kiitos, kun valitsit tämän Panasonic-tuotteen.

- Tälle tuotteelle on kahdet ohjeet. Tämä on ”KÄYTTÖOHJE”. Lue molemmat ohjeet huolellisesti käyttääksesi tuotetta oikein ja turvallisesti.
- Ennen kuin käytät tätä tuotetta **kiinnitä erityisesti huomiota ”Turvallisuusohjeet”- ja ”Tärkeää tietoa”-kohtiin tässä ohjeessa. (S. FI3-FI5)**
- Tämä tuote on tarkoitettu ainoastaan kotikäyttöön.
- Säilytä molemmat ohjeet tulevaa käyttöä varten.
- Panasonic ei ole vastuussa, jos laitetta on käytetty väärin tai näitä ohjeita ei ole noudatettu.

## Sisältö

### KÄYTTÖOHJE

(Nämä ohjeet)

Turvallisuusohjeet.....	FI3
Tärkeää tietoa .....	FI5
Osien nimet ja ohjeet .....	FI6
Puhdistaminen ja hoito.....	FI8
Tekniset tiedot .....	FI9

### KÄYTTÖOPAS JA RESEPTIT

(Erillinen osa) sisältää:

- Leivän valmistusaineet
- Ohjelmakaaviot ja leivontavalinnat
- Käsittelyohjeet
- Reseptit
- Vianmääritys

## Vanhojen laitteiden hävittäminen

Vain EU-jäsenmaille ja kierrätysjärjestelmää käyttäville maille.

Tämä symboli tuotteissa, pakkauksessa ja/tai asiakirjoissa tarkoittaa, että käytettyjä sähköllä toimivia ja elektronisia tuotteita ei saa laittaa yleisiin talousjätteisiin.



Johda vanhat tuotteet käsittelyä, uusiointia tai kierrätystä varten vastaaviin keräyspisteisiin laissa annettujen määräysten mukaisesti.

Hävittämällä tuotteet asiaankuuluvasti autat samalla suojaamaan arvokkaita luonnonvaroja ja estämään mahdollisia negatiivisia vaikutuksia ihmiseen ja luontoon.

Lisätietoa keräämisestä ja kierrätyksestä saa paikalliselta jätehuollosta vastuulliselta viranomaiselta.

Maiden lainsäädännön mukaisesti tämän jätteen määräystenvastaisesta hävittämisestä voidaan antaa sakkorangaistuksia.

## Turvallisuusohjeet

Muista noudattaa näitä ohjeita.

Pienentääksesi henkilövahingon, sähköiskun tai tulipalon varaa, huomioi seuraava:

- **Seuraavat signaalit ilmaisevat haitan ja vahingon asteen, kun tuotetta käytetään väärin.**

**VAROITUS:** Osoittaa mahdollisen vaaran, joka voi johtaa vakavaan loukkaantumiseen tai kuolemaan.

**VAARA:** Osoittaa mahdollisen vaaran, joka voi johtaa lievään loukkaantumiseen tai omaisuuden vahingoittumiseen.

- **Symbolit on luokiteltu ja selitetty seuraavalla tavalla.**

Tämä symboli ilmaisee kieltoa. Tämä symboli ilmaisee vaatimusta, jota on noudatettava.

### **VAROITUS**

**Sähköiskun, oikosulusta johtuvan tulipalon, savun, palovamman tai henkilövahingon vaaran välttämiseksi.**

- Älä anna lasten leikkiä pakkausmateriaaleilla.** (Tukehtumisvaara.)
- Älä pura, korjaa tai muunna tätä laitetta.**  
→ Ota yhteys laitteen myyjään tai Panasonic-huoltoon.
- Älä vaurioita verkkojohtoa tai pistoketta.**  
Seuraavat toiminnot ovat ankarasti kiellettyjä:  
Mukauttaminen, lämmityselementtien tai kuumien pintojen kanssa kosketuksiin tai lähelle asettaminen, taivuttaminen, vääntäminen, vetäminen, ripustaminen/vetäminen terävien reunojen yli, raskaiden esineiden asettaminen laitteen päälle, virtajohtojen niputtaminen, laitteen kantaminen virtajohtosta.
- Älä käytä laitetta, jos verkkojohto tai pistoke on rikki tai jos pistoke on kytketty huonosti pistorasiaan.**  
→ Viiallisen virtajohtojen saa vaihtaa vain laitteen valmistaja, sen valtuuttama huolto tai tehtävään pätevä henkilö.
- Älä kytke tai irrota verkkojohtoa, jos kätesi ovat märät.**
- Älä upota laitetta veteen tai roiskuta sitä vedellä ja/tai muulla nesteellä.**
- Älä koske höyrynpistoaukkoihin tai tuki tai peitä niitä käytön aikana.**  
• Valvo erityisesti lapsia.



- Laitetta saavat käyttää yli 8-vuotiaat lapset ja henkilöt, joiden fyysinen, aistinvarainen tai henkinen toimintakyky on rajoittunut, tai joilla ei ole tarvittavaa kokemusta ja tietoa laitteen käytöstä, jos heitä valvotaan tai opastetaan laitteen turvalliseen käyttöön ja he ymmärtävät käyttöön liittyvät vaarat. Lapset eivät saa leikkiä laitteella. Lapset eivät saa puhdistaa tai tehdä käyttäjän kunnossapitoa, jos he eivät ole yli 8-vuotiaita ja valvonnan alla.**

# Turvallisuusohjeet

Muista noudattaa näitä ohjeita.

## VAROITUS

Sähköiskun, oikosulusta johtuvan tulipalon, savun, palovamman tai henkilövahingon vaaran välttämiseksi.

- **Pidä laite ja sen verkkojohto alle 8-vuotiaiden lasten ulottumattomissa.**
- **Varmista, että alueesi sähköverkon jännite on sama kuin laitteeseen merkitty käyttöjännite.**  
Vältä kytkemästä samaan pistorasiaan useita laitteita. Jos kytket useita laitteita samaan pistorasiaan, varmista, ettei laitteiden yhteenlaskettu tehontarve ylitä pistorasian sallittua kuormaa.
- **Kytke verkkojohto hyvin.**
- **Puhdista virtajohdon pistoke säännöllisesti pölystä.**  
→ Irrota verkkojohto ja puhdista kuivalla pyyhkeellä.
- **Lopeta laitteen käyttö heti ja irrota verkkojohto siinä epätodennäköisessä tilanteessa, että laite lakkaa toimimasta kunnolla.**  
Esimerkkejä toimintahäiriöistä tai vioista
  - Verkkojohto tai pistoke tulevat epätavallisen kuumiksi.
  - Verkkojohto on viallinen tai virransyöttö lakkaa toimimasta.
  - Rungon muoto muuttuu, se on silminnähtävien vaurioitunut tai tuntuu epätavallisen kuumalta.
  - Laite pitää käytön aikana epätavallista käyntiääntä.
  - Laitteesta lähtee paha haju.
  - Tapahtuu jotain muuta epätavallista tai toimintahäiriö.→ Ota yhteys jälleenmyyjään tai Panasonic-huoltoon toimittaaksesi laitteen tarkastukseen tai huoltoon.

## VAARA

Sähköiskun, tulipalon, palovamman, henkilövahingon tai omaisuusvahingon välttämiseksi.

- **Älä käytä laitetta seuraavissa paikoissa.**
  - Epätasaisten pintojen päällä, sähkölaitteiden, kuten jääkaappi, päällä, pöytäliinojen tai mattojen kaltaisten materiaalien päällä, jne.
  - Laitteen päälle voi roiskua vettä. Laitteen lähellä on lämmönlähde.→ Sijoita laite tukevalle, kuivalle, puhtaalle, kuumuudenkestävälle työtasolle vähintään 10 cm etäisyydelle työtason reunasta ja vähintään 5 cm viereisistä seinistä ja muista kohteista.

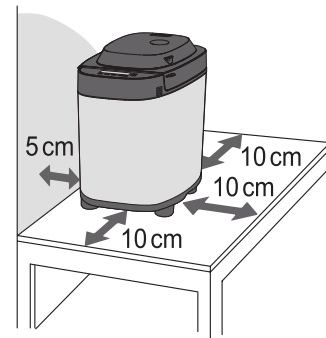

## VAARA

- **Älä poista leipävuokaa tai irrota laitetta sähkövirrasta käytön aikana.**
- **Älä koske kuumaan kohtaan, kuten leipävuokaan, laitteen sisäosiin, lämmityselementtiin tai kannen sisäpuolelle, laitteen ollessa päällä tai heti käytön jälkeen.**  
Luoksepäästävät pinnat voivat kuumentua käytössä. Varo jäännöslämmönlähdettä erityisesti käytön jälkeen.  
→ Vältä palovammat käyttämällä patakintaita aina, kun poistat leipävuoaan tai valmiin leivän. (Älä käytä märkiä patakintaita.)
- **Älä käytä ulkoista ajastinta tms.**
  - Tätä laitetta ei ole tarkoitettu ohjattavaksi ulkoisen ajastimen tai erillisen etäohjausjärjestelmän kautta.
- **Älä työnnä laitteen aukkoihin mitään esineitä.**
- **Irrota laite verkkovirrasta, kun sitä ei käytetä.**
- **Kun irrotat virtajohdon sitä irrottaessa, vedä virtajohdon pistokkeesta. Ei koskaan virtajohdosta.**
- **Irrota laite pistorasiasta ja anna sen jäähtyä ennen käsittelyä, siirtämistä tai puhdistusta.**

## Tärkeää tietoa

- Älä käytä laitetta ulkona, hyvin kosteissa tiloissa tai kohdista liikaa voimaa osiin, kuten kuvituksessa oikealla, toimintahäiriön tai vääntymisen estämiseksi.
- Älä käytä veistä tai muuta terävää työkalua lämmityselementtien puhdistamiseen.
- Älä pudota laitetta; se voi mennä rikki.
- Puhdista laite jokaisen käyttökerran jälkeen.
- Älä säilytä mitään aineksia tai jyviä leipävuossa.

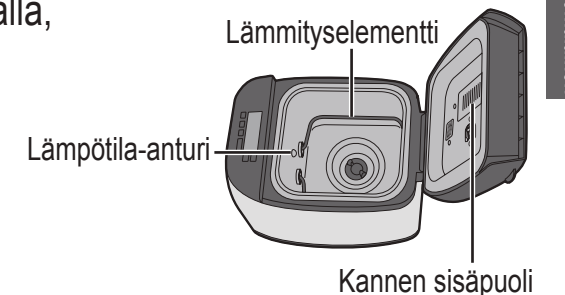

Tämä laitteeseen oleva symboli ilmaisee "Kuumaa pintaa, jonka koskettamista on varottava".

# Osien nimet ja ohjeet

Päälaite

## Rusinoiden/ pähkinöiden annostelija

Ainekset, jotka on asetettu rusina-pähkinä-annostelijaan, putoavat automaattisesti valittaessa valikko 3, 4, 5, 8, 16, 23, 24, 26 ja 35.



## Annostelijan kansi

Pidä kantta painettuna ja tartu annostelijan kannen ottimeen avataksesi sen.

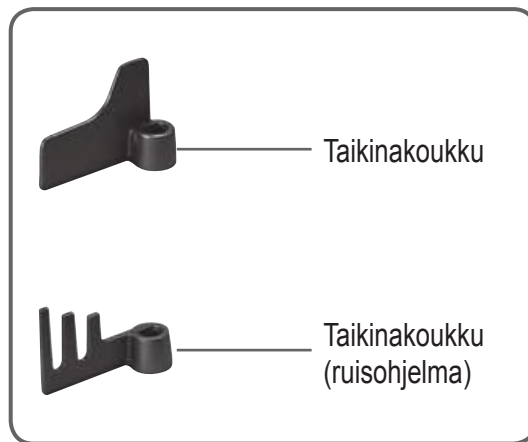

Kansi

Rusinoiden/pähkinöiden annostelijan läppä

Kahva

Leipävuoka

Kosketuspaneeli



Virtajohdo

Laitteessasi oleva pistoke voi olla erinäköinen kuin kuvassa.

## Tarvikkeet

### Hapanleipäkuppi × 2

Nesteiden mittaaminen, hapanleipäjuuren tekeminen

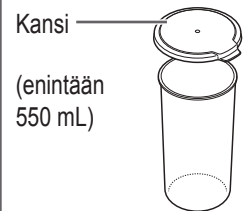

• 10 mL: n askelin

### Mittalusikka

Sokerin, suolan, hiivan ym. mittaaminen

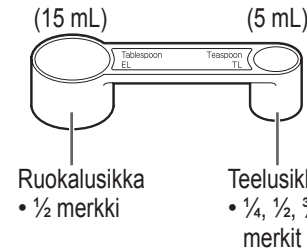

Ruokalusikka

• ½ merkki

Teelusikka

• ¼, ½, ¾ merkit

### Hapanleivän juuren lusikka

Hapanleipäjuuren hiivan mittaaminen



noin 0,1 g

## Kosketuspaneeli ja näyttö

### Toimintatila

Näytetään nykyiselle ohjelman vaiheelle paitsi "Aloita" ja "Seis".

☞ : Ilmaisee virtakatkoksen.

☞ : Ilmaisee aineiden lisäämisen manuaalisesti. (Ohjelma 4, 5, 14, 24, 33)

• Ilmaisee kaapimisen tai pinnan muodon käytön aikana. (Ohjelma 17, 20, 21)

### Näkyvässä oleva aika

- Valmistumishetken jäljellä oleva aika.
- Jos valittuna on ohjelma, jonka aikana käyttäjän on lisättävä aineksia, näyttää lisäyshetken vielä jäljellä olevan ajan.
- Resepti vaati jonkin verran manuaalisia toimia. Näyttö näyttää ajan ennen prosessin alkamista "Aloita"-kuvakkeen koskettamisen jälkeen.

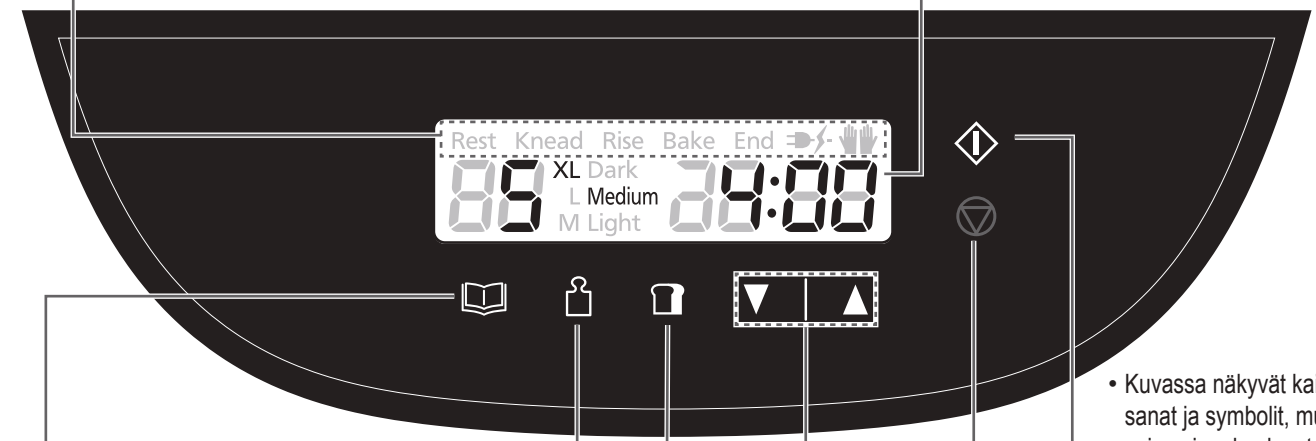

### Koko

Valitse koko koskettamalla tätä kuvaketta. Katso käytettävissä oleva ohjelma "KÄYTTÖOPAS JA RESEPTIT"-luvun sivulta F14.

- XL
- L
- M

### Kuori

Valitse kuoren väri koskettamalla tätä kuvaketta. Katso käytettävissä oleva ohjelma "KÄYTTÖOPAS JA RESEPTIT"-luvun sivulta F14-5.

- Medium (Keskitumma)
- Light (Vaalea)
- Dark (Tumma)

### Ohjelma

- 1) Napauta "Ohjelma"-kuvaketta kerran siirtyäksesi asetustilaan.
- 2) Napauta kuvaketta muuttaaksesi "Ohjelma"-numeroa.

(Edetäksesi nopeammin, pidä kuvaketta painettuna vaiheen 1 jälkeen.)

Katso ohjelman numero s. "KÄYTTÖOPAS JA RESEPTIT"-luvun sivulta F14 ja F15.

### Tärkeä kuvakkeen käyttötoimenpide

- Napauta kuvaketta kerran kerrallaan. ("Ohjelma"- ja "Ajastin"-kuvakkeilla on siirry eteenpäin -toiminto.)
- "Ohjelma"-kuvakkeen napauttaminen on välttämätön, jotta käynnistys olisi kelvollinen.
  - Virhekoodi, esim. U16 tulee näkyviin joissakin tapauksissa, jos pidät kuvaketta painettuna pidempään kuin määrätty aika. (Siirry kohtaan s. F117, "KÄYTTÖOPAS JA RESEPTIT"-osan "Vianmääritys"-sivulle.)

### Ajastin

- Aseta viiveajastin (aika, milloin leivän on oltava valmis). Se voidaan asettaa käytettävissä olevalle ohjelmalle enintään 13 tunniksi (paitsi ohjelmalle 11 enintään 9 tunniksi).  
esim. kello on nyt 21.00 ja haluat leivän olevan valmis 6.30 seuraavana aamuna.  
→ Aseta ajastimeen '9:30' (9 tuntia 30 minuuttia tästä eteenpäin).

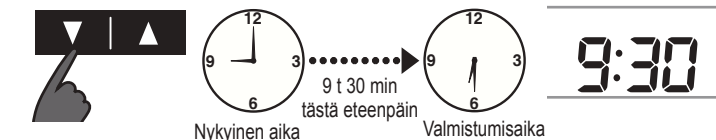

- Aseta leivonta-/kypsennysaika ohjelmalle 18, 36 ja 37.
  - '▲' Kosketa tätä kuvaketta lisätäksesi aikaa.
  - '▼' Kosketa tätä kuvaketta vähentääksesi aikaa.
- Kuvakkeen koskettaminen kerran lisää ajastinta 10 minuutilla reseptille 36 ja 37, mutta yhdellä minuutilla reseptille 18. (Edetäksesi nopeammin, kosketa tätä kuvaketta kerran ja pidä sitten painettuna.)
- Lisäkypsennysajan asettaminen on käytettävissä valikoissa 17, 18, 36 ja 37.

• Kuvassa näkyvät kaikki sanat ja symbolit, mutta vain asiaankuuluvat näytetään käytön aikana.

### Aloita

Aloita ohjelma koskettamalla tätä kuvaketta.

### Seis

- Peru asetus / pysäytä ohjelma. (Pidä painettuna noin 1 sekunti.)
- Vaikka "Seis"-kuvaketta kosketaan käytön aikana, kone voi siirtyä takaisin edelliseen toimenpiteeseen, kun merkivalo vilkkuu. (Siirry kohtaan s. F117, "KÄYTTÖOPAS JA RESEPTIT"-osan "Vianmääritys"-sivulle.)



# Puhdistaminen ja hoito

## Puhdistusohjeet

Ennen kuin puhdistat koneen, irrota sähköjohto pistorasiasta ja anna koneen jäähtyä.

■ Näin vältät koneen vaurioitumisen...

- Älä käytä hankaavia aineita! (puhdistusaineet, puhdistusyynyt tms.)
- Älä pese mitään koneen osaa astianpesukoneessa!
- Älä käytä bensiiniä, ohenninta, alkoholia tai valkaisuainetta!
- Kun olet huuhdellut pestävät osat, kuivaa ne liinalla. Pidä koneen kaikki osat aina puhtaina ja kuivina.

### Annostelijan kansi

Irrota ja pese vedellä. Kuivaa se kokonaan, erityisesti hiivanannostelijan kansi.

- Nosta annostelijan kansi noin 75 asteen kulmaan. Kohdistaa liitännät ja vedä sitä ylöspäin poistaaksesi tai työnnä varovasti takaisin samassa kulmassa kiinnittäaksesi. (Anna koneen ensin jäähtyä, sillä se on heti käytön jälkeen todella kuuma)
- Varo vaurioittamasta tai vetämästä tiivistettä. (Rikkoutuminen voi johtaa höyryn karkaamiseen, kondensaatioon tai rakenteiden vääntymiseen)



### Kansi

Pyyhi kostealla liinalla.

### Leipävuoka ja taikinakoukku

Poista taikinajäämät ja pese pehmeällä sienellä.



- Jos vaivaamisterää on vaikea irrottaa, kaada leipävuokaan lämmintä vettä ja odota 5–10 minuuttia. Älä upota leipävuokaa veteen.



### Rusinoiden/pähkinöiden annostelija

Irrota ja pese vedellä.



- Pese jäämät pois jokaisen käyttökerran jälkeen.

### Hiivan annostelija

Pyyhi kostealla liinalla ja anna kuivua itseksensä.

- Jos pyyhit kuivalla liinalla, kuivahiiva ei putoa leipävuokaan staattisuuden takia.tic.

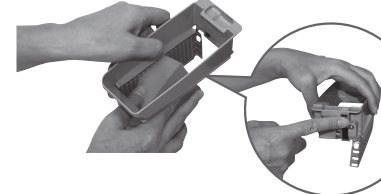

### Hiivan annostelija kansi

- Pyyhi kuivalla liinalla, jos tiiviste on märkä.

Tiiviste

Hiivan annostelija kansi



### Höyryaukko

Pyyhi kostealla liinalla.



### Runko

Pyyhi kostealla liinalla.

- Pyyhi varovasti välttääksesi vahingoittamasta lämpötila-anturia ja lämmityselementtejä.
- Laitteen sisäpinnan väri voi muuttua käytön myötä.

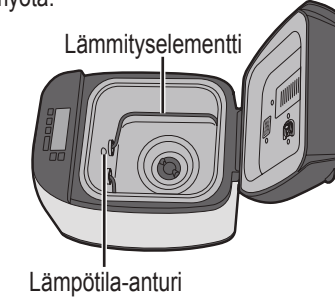

### Mittalusikka ja hapanleivän juuren lusikka

Pese vedellä.

### Hapanleipäkuppi

Pese hyvin laimennetulla astianpesuaineella ja kuivaa bakteerikasvun välttämiseksi.

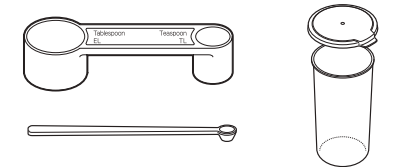

- Ei voi pestä astianpesukoneessa

## Tarttumattoman pinnan suojaaminen

Leipävuoka ja taikinakoukku on pinnoitettu tarttumista ehkäisevällä pintamateriaalilla, jotta siihen ei tulisi tahroja ja jotta leipä olisi helppo irrottaa.

Suojaaj pinnoite vaurioitumiselta noudattamalla näitä ohjeita.

- Älä käytä kovia välineitä, kuten veistä tai haarukkaa, kun poistat leivän leipävuokaasta. Ellei leipä irtoa leipävuokaasta helposti, jätä leipävuoka jäähtymään 5–10 minuutiksi. Älä jätä sitä valvomatta, jotta kukaan ei vahingossa saa palovammaa tai mikään ei pala. Ravistele leipävuokaa sen jälkeen useita kertoja. Käytä patakintaita. (Pidä kahva alhaalla, jotta se ei estä leivän irtoamista.)
- Varmista, ettei taikinakoukku ole leivän sisällä, ennen kuin leikkaat leipää. Jos se on, irrota se leivän jäähtyttyä. (Älä käytä kovia tai teräviä työvälineitä, kuten veistä tai haarukkaa.) Varo palovammoja, sillä taikinakoukku voi olla yhä kuuma.
- Puhdista leipävuoka ja taikinakoukku pehmeällä sienellä. Älä käytä mitään hankaavaa, kuten puhdistusainetta tai karkeaa sientä.
- Kovat, karkeat ja isot ainesosat, kuten kokonaisia jyviä sisältävät jauhot, sokeri, ja lisätyt pähkinät ja siemenet, voivat vahingoittaa leipävuokan tarttumattomaa pintaa. Jos käytät isoja ainesosia, paloittele ne pienemmiksi. Varmista, että noudatat resepteissä annettuja määriä.

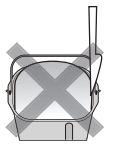

## Tekniset tiedot

Virransyöttö	230 V ~ 50 Hz		
Tehontarve	550 W		
Kapasiteetti	(Puolikarkeat jauhot)	enint. 600 g	väh. 300 g
	(Kuivahiiva)	enint. 7 g	väh. 2,1 g
Rusinoiden/pähkinöiden annostelijan kapasiteetti	Enint. 150 g rusinoita		
Ajastin	Digitaalinen ajastin (enintään 13 tuntia)		
Mitat (K × L × S)	Noin 38,2 × 26,0 × 38,9 cm		
Paino	Noin 7,6 kg		
Tarvikkeet	2 hapanleipäkuppia, mittalusikka, hapanleivän juuren lusikka		

Tak fordi du har købt dette Panasonic produkt.

- Der følger 2 brugsanvisninger med til dette produkt. Denne hedder "BRUGSVEJLEDNING". Læs de 2 brugsanvisninger omhyggeligt, for at bruge produktet korrekt og sikkert.
- Før du tager dette produkt i brug, **bedes du venligst læse afsnittene "Sikkerhedsforanstaltninger" og "Vigtig information" i vejledningerne. (S. DK3-DK5)**
- Dette produkt er kun beregnet til husholdningsbrug.
- Gem de 2 brugsanvisninger til senere brug.
- Panasonic accepterer intet ansvar, hvis apparatet ikke har været korrekt anvendt, eller disse anvisninger ikke er blevet fulgt.

## Indholdsfortegnelse

### BRUGERVEJLEDNING

(Vejledningerne)

Sikkerhedsforanstaltninger .....	DK3
Vigtig information .....	DK5
Delnavne og vejledninger .....	DK6
Rengøring & Pleje .....	DK8
Specifikationer .....	DK9

### BRUGERVEJLEDNING OG OPSKRIFTER

(Separat mængde) omfatter:

- Ingredienser til tilberedning af brød
- Menuoversigt og tilberedningsindstillinger
- Håndteringsinstruktioner
- Opskrifter
- Problemløsning

## Indsamling af elektroniskrot

Kun for Den Europæiske Union og lande med retursystemer.

Dette symbol på produkter, emballage og/eller ledsagedokumenter betyder, at brugte elektriske og elektroniske produkter ikke må blandes med almindeligt husholdningsaffald.



For korrekt behandling, indsamling og genbrug af gamle produkter, skal du tage dem til indsamlingssteder i overensstemmelse med den nationale lovgivning. Ved at skaffe sig af med dem på korrekt vis hjælper du med til at spare værdifulde ressourcer og forhindre eventuelle negative påvirkninger af menneskers sundhed og miljøet. Ønsker du mere udførlig information om indsamling og genbrug skal du kontakte din kommune.

Usagkyndig bortskaffelse af elektroniskrot kan eventuelt udløse bødeforlæggelse.

## Sikkerhedsforanstaltninger

Sørg for at følge disse anvisninger.

Overhold følgende for at reducere risikoen for personskader, elektrisk stød og brand:

- **Følgende signaler angiver graden af personskader og skader, hvis apparatet misbruges.**

**ADVARSEL:** Indikerer potentiel fare, der kan risikere i alvorlige kvæstelser eller dødsfald.

**FORSIGTIG:** Indikerer potentiel fare, der kan resultere i mindre kvæstelser eller ejendomsskade.

- **Symbolerne er klassificeret og forklaret som følger.**

Dette symbol angiver forbud. Dette symbol angiver krav, der skal følges.

### **ADVARSEL**

For at undgå risiko for elektrisk stød, brand som følge af en kortslutning, røg, forbrændinger eller personskader.

- **Lad ikke spædbørn og børn lege med emballagen.** (Det kan forårsage kvælning.)
- **Du må ikke adskille, reparere eller modificere dette apparat.**  
→ Kontakt købsstedet eller et Panasonic-serviceværksted.
- **Undgå at beskadige netledningen eller netstikket.**  
Følgende er strengt forbudt:  
At ændre enheden, at stille den på eller i nærheden af varmelegemer eller varme overflader, at bøje, vride, trække, hænge / trækkes enheden over skarpe kanter, at sætte tunge genstande på enheden, at binde ledningen eller transportere apparatet i ledningen.
- **Brug ikke apparatet, hvis netledningen eller netstikket er beskadiget, eller netstikket er løst forbundet til stikkontakten i væggen.**  
→ Hvis netledningen er beskadiget, skal den udskiftes af producenten, dennes servicerepræsentant eller en tilsvarende kvalificeret person for at undgå fare.
- **Berør ikke netstikket med våde hænder.**
- **Apparatet må ikke nedsænkes i vand, eller udsætte den for vand eller andre væsker.**
- **Tildæk, blokér og rør ikke ved ventilationshullerne til damp under brug.**  
• Hold især øje med børn.
- **Dette apparat kan bruges af børn i alderen fra 8 år og derover og personer med nedsatte fysiske, sensoriske eller mentale evner, eller som mangler erfaring og viden, hvis de har fået undervisning eller instruktion i brugen af apparatet på en sikker måde og forstår risikoen for brug heraf. Børn må ikke lege med apparatet. Rengøring og vedligeholdelse må ikke foretages af børn, medmindre de er mindst 8 år og under opsyn.**



# Sikkerhedsforanstaltninger Sørg for at følge disse anvisninger.

## ⚠ ADVARSEL

For at undgå risiko for elektrisk stød, brand som følge af en kortslutning, røg, forbrændinger eller personskader.

- **Hold apparatet og ledningen utilgængeligt for børn under 8 år.**
- **Sørg for, at spændingsangivelsen på etiketten på apparatet er den samme som din lokale elforsyning.**  
Undgå også at sætte andre apparater i den samme stikkontakt for at forhindre elektrisk overophedning. Hvis du alligevel tilslutter flere netstik, så sørg for, at det samlede effektforbrug ikke overstiger stikkontaktens tilladte belastning.
- **Sæt netstikket sikkert i.**
- **Rengør netstikket regelmæssigt.**  
→ Tag netstikket ud, og aftør det med en tør klud.
- **I det usandsynlige tilfælde, at dette apparat stopper med at fungere korrekt, skal du straks stoppe med at bruge apparatet og trække netstikket ud af stikkontakten.**  
f.eks. ved unormal drift eller nedbrud:
  - Netstikket eller netledningen bliver varmere end normalt.
  - Netledningen er beskadiget, eller apparatets strømforsyning svigter.
  - Apparatet bliver deformeret, har synlige skader eller er varmere end normalt.
  - Der er unormal motorstøj under brug.
  - Der er en ubehagelig lugt.
  - Der er andre problemer eller fejl.→ Kontakt straks din forhandler eller et Panasonic servicecenter for eftersyn eller reparation.

## ⚠ FORSIGTIG

For at undgå risiko for elektrisk stød, brand, forbrændinger, personskader eller skade på ejendom.

- ⊘ ● **Brug ikke apparatet på følgende steder.**
  - På ujævne overflader, på elektriske apparater såsom et køleskab, på materialer såsom duge eller tæpper, osv.
  - Steder, hvor der kan sprøjte vand på det, eller i nærheden af en varmekilde.→ Placer apparatet på en fast, tørt, rent, flad og varmebestandig bordplade mindst 10 cm fra bordkant og mindst 5 cm fra tilstødende væg og andre genstande.

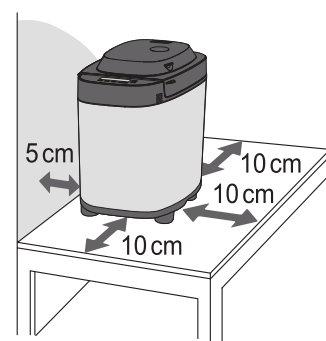

## ⚠ FORSIGTIG

- ⊘ ● **Tag ikke bageformen ud og træk ikke apparatet netstik ud af stikkontakten under brug.**
- **Rør ikke ved varme områder såsom bageform, enhedens indvendige del, varmeelement eller indersiden af låget, mens apparatet er i brug, eller efter bagning/tilberedning.**  
De tilgængelige overflader kan blive varme under brug. Vær forsigtig med den resterende varmekilden, især efter brug.  
→ Brug altid ovnhandsker, når du tager bageformen eller det færdige brød ud, for at undgå forbrændinger. (Brug ikke våde ovnhandsker.)
- **Brug ikke en ekstern timer mv.**
  - Dette apparat er ikke beregnet til at blive betjent ved hjælp af en ekstern timer eller en særskilt fjernbetjening.
- **Stik ingen genstande ind i åbningerne.**
- ⚠ ● **Træk netstikket ud af stikkontakten, når apparatet ikke er i brug.**
- **Sørg for at holde i netstikket, når du trækker det ud.**  
**Træk aldrig i netledningen.**
- **Inden apparatet bruges, flyttes eller rengøres, skal dens stik trækkes ud af stikkontakten og apparatet skal køle ned.**

## Vigtig information

- Apparatet må ikke bruges udendørs eller på værelser med høj luftfugtighed. Apparatet dele må ikke overbelastes, som vist på billedet til højre, for at undgå fejlfunktion eller misformning.
- Varmelegemerne må ikke rengøres med en kniv eller en anden skarp genstand.
- Tab ikke apparatet for at undgå at beskadige det.
- Sørg for at rengøre apparatet efter hver brug.
- Der må ikke opbevares nogen ingredienser eller brød i bageformen.

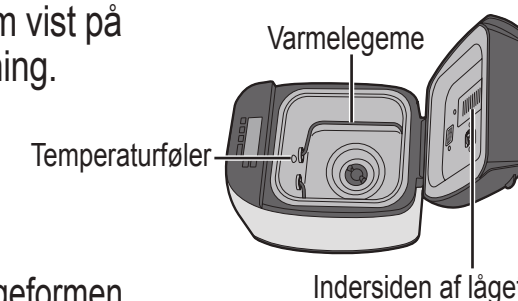

Dansk



Dette symbol på apparatet angiver "Varm overflade og bør ikke berøres uden forsigtighed".

# Delnavne og vejledninger

Hovedenhed

## Rosin- og nøddedispenser

Ingredienserne, der puttes i beholderen til rosiner og nødder, hældes automatisk ned i brødformen, hvis en af menuerne 3, 4, 5, 8, 16, 23, 24, 26 eller 35 vælges.

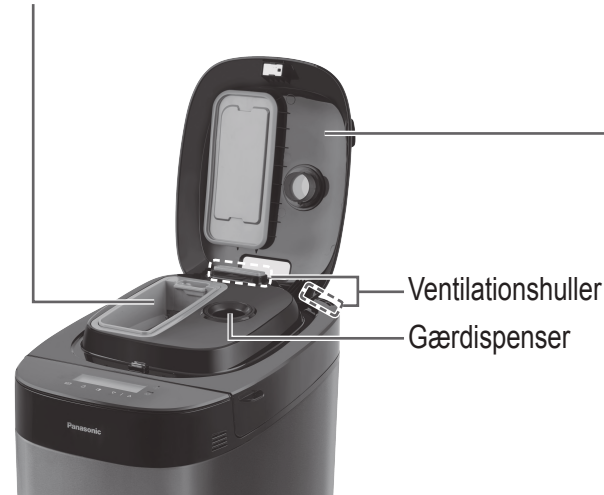

## Dispenserlåg

Tryk på låget og hold det, og tag fat i håndtaget på siden af dispenserlåget, for at åbne det.

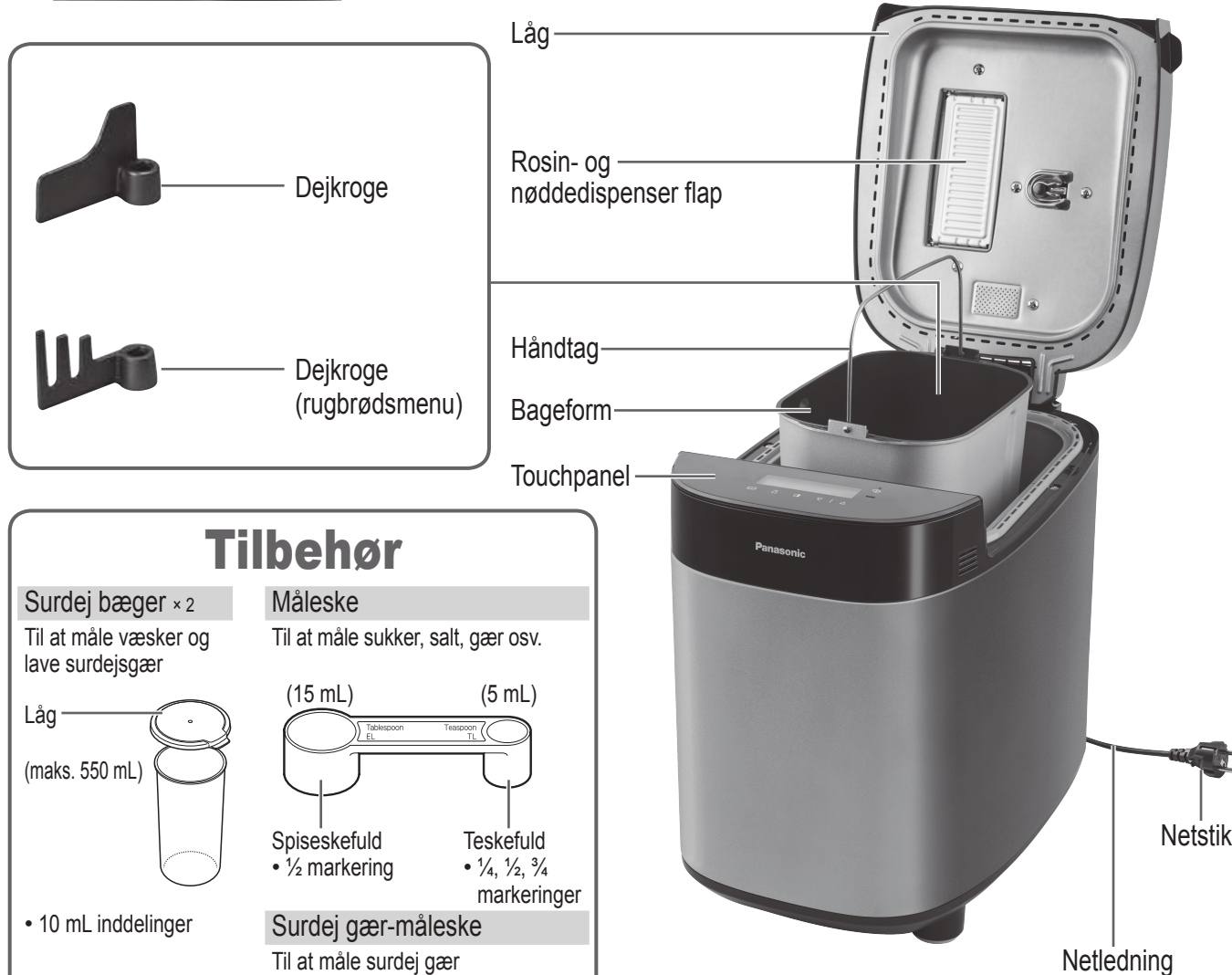

## Tilbehør

**Surdej bæger × 2**  
Til at måle væsker og lave surdejsgær

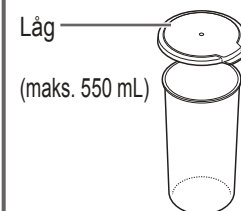

• 10 mL inddelinger

**Måleske**  
Til at måle sukker, salt, gær osv.

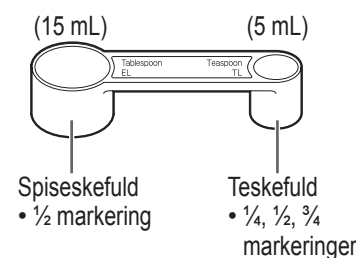

**Surdej gær-måleske**  
Til at måle surdej gær



Udformningen af stikket kan være forskellig fra illustrationen.

Touchpanel og skærm

### Driftsstatus

Vises i det pågældende stadie i programmet, undtagen "☞" og "☞".

☞ : Indikerer strømsvigt.

☞ : Indikerer manuel tilføjelse af ingredienser. (Menu 4, 5, 14, 24, 33)

• Indikerer at der skal skrubes af eller at overfladen skal planeres. (Menu 17, 20, 21)

### Visning af tiden

- Resterende tid indtil færdiggørelse.
- Ved manuel tilsætning af ingredienser viser displayet tiden, indtil der skal tilsættes flere ingredienser i programmet.
- Tilberedningen kræver nogle manuelle trin. Skærmen viser tiden, før tilberedningen starter, efter der trykkes på ikonet "Start".

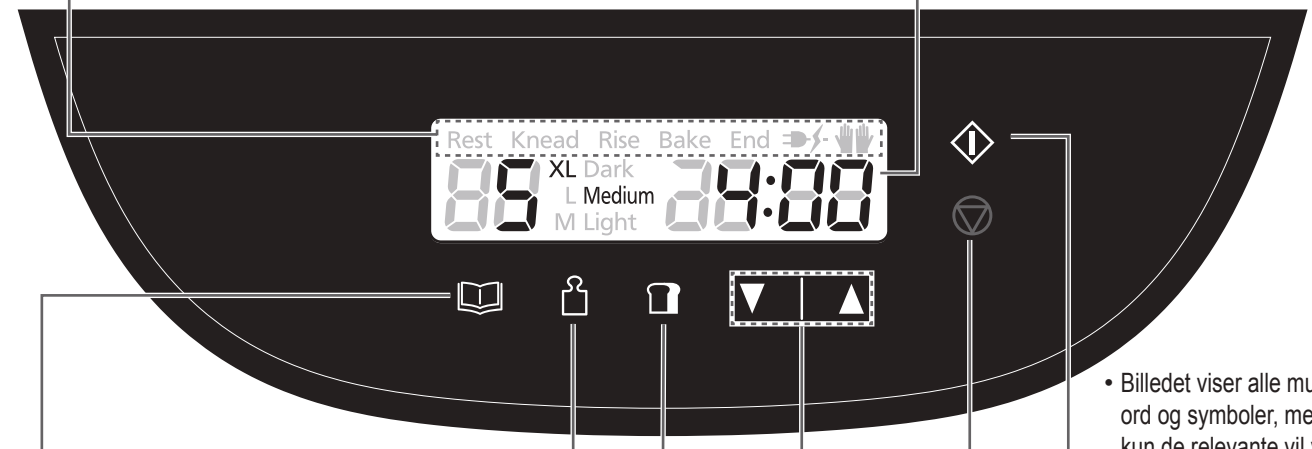

### Størrelse

Tryk på dette ikon for at vælge størrelse. Du kan finde forskellige opskrifter på S. DK4 i afsnittet "BRUGERVEJLEDNING OG OPSKRIFTER".

- XL
- L
- M

### Skorpe

Tryk på dette ikon for at vælge farven på skorpen. Du kan finde forskellige opskrifter på S. DK4-5 i afsnittet "BRUGERVEJLEDNING OG OPSKRIFTER".

- Medium (Mellem)
- Light (Lys)
- Dark (Mørk)

### Menu

- 1) Tryk på "Menu"-ikonet én gang for at gå til Indstillinger.
  - 2) Tryk på ikonet for at skifte "Menu"-nummer. (Du kan gå hurtigere frem ved at holde ikonet nede efter trin 1.)
- Se side DK4 og DK5 i afsnittet "BRUGERVEJLEDNING OG OPSKRIFTER" for menunummer.

### Timer

- Indstil tidsforsinkelse (resterende tid før brødet er klart). Kan indstilles til op til 13 timer i de tilgængelige menuer (undtagen menu 11, som kun kan indstilles til op til 9 timer).
- f.eks.: Klokken er nu 21:00, og du vil gerne have, at brødet skal være færdigt kl. 6:30 næste morgen.
- Indstil timeren til '9:30' (9 timer og 30 minutter fra nu).

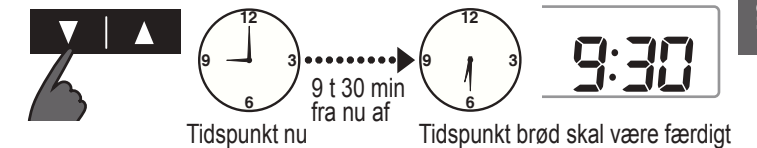

### Vigtig betjeningsprocedure for ikon

- Tryk på ikonet én gang hver gang. (Ikonerne "Menu" og "Timer" har muligheden for at gå hurtigere frem.)
- Det er nødvendigt at trykke på "Menu"-ikonet for at effekten registreres.
- Der kan vises en fejlmeddelelse som fx U16 i nogle tilfælde, hvis du holder ikonet nede i for lang tid. (Se S. DK17, "Problemløsning" på siden "BETJENINGSVEJLEDNING OG OPSKRIFTER".)

- Indstilling af bage-/tilberedningstiden til menu 18, 36 og 37.
- '▲' Tryk på dette ikon for at forlænge tiden.
- '▼' Tryk på dette ikon for at forkorte tiden.
- Tryk på dette ikon én gang for at stille timeren 10 minutter frem for menu 36 og 37, men 1 minut frem for menu 18. (Hold nede på dette ikon for at rykke hurtigere fremad.)
- Det er muligt at forlænge tilberedningstiden i menuerne 17, 18, 36 og 37.

• Billedet viser alle mulige ord og symboler, men kun de relevante vil vises under betjeningen.

### Start

Tryk på dette ikon for at starte programmet.

### Stop

For at annullere indstillingen / stoppe programmet. (Hold nede i ca. 1 sekund.)

- Hvis du trykker på "Stop"-ikonet under brugen, vil apparatet gå tilbage til den foregående procedure, mens lyset blinker. (Se S. DK17, "Problemløsning" på siden "BETJENINGSVEJLEDNING OG OPSKRIFTER".)

Dansk

# Rengøring & Pleje

## Rengøring

Træk maskinen stik ud af stikkontakten, og lad den køle ned, før du rengør den.

■ For at undgå beskadigelse af din maskine.

- Brug ikke slibemidler. (rensninger, skuresvampe osv.)
- Vask ikke nogen af maskinens dele i din opvaskemaskine.
- Brug ikke rensbenzin, fortynder, alkohol eller blegemiddel.
- Efter du har skyllet de vaskbare dele, skal du tørre dem af med en klud.
- Hold altid maskinens dele rene og tørre.

### Dispenserlåg

Aftag, og vask med vand. Skal tørres helt, og særligt låget til gærbeholderen.

- Løft dispenserlåget til en vinkel på ca. 75 grader. Sørg for at forbindelserne passer sammen, og træk enheden opad, for at fjerne den, eller tryk den tilbage i samme vinkel, for at sætte den på. (Vent, indtil maskinen er kølet ned først, fordi den er meget varm umiddelbart efter brug.)
- Pas på ikke at beskadige eller trække forseglingen. (Beskadigelse kan føre til lækage af damp og kondens, eller deformation.)



### Låg

Tør af med en fugtig klud.

### Bageform og dejkrog

Fjern al fastsiddende dej, og vask med en blød svamp.



- Hvis det er besværligt at tage æltningsklingen af, skal du hælde varmt vand i brødformen og vente i 5-10 minutter. Sænk ikke bageformen ned i vand.



### Rosin- og nøddedispenser

Aftag, og vask med vand.



- Vask efter hver brug for at fjerne eventuelle rester.

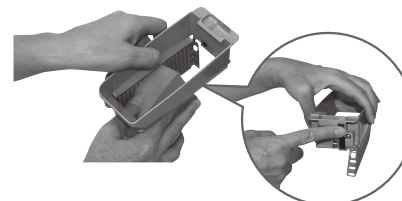

### Gærdispenser

Tør den med en fugtig klud, og lad den lufttørre.

- Tørgæren falder ikke ned i bageformen på grund af statisk elektricitet, hvis den aftørres med en tør klud.



### Gærdispenser Låg

- Tør af med en tør klud, når den er våd.

Tætning

Gærdispenser Låg



### Ventilationshuller

Tør af med en fugtig klud.



### Hoveddelen

Tør af med en fugtig klud.

- Aftør forsigtigt for at undgå at beskadige temperaturføleren og varmelegemerne.
- Farven på enhedens inderside kan ændre sig i takt med at den bruges.

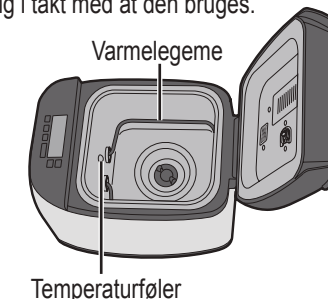

### Måleske og surdej gær-måleske

Vaskes med vand.

### Surdej bæger

Vask godt med fortyndet opvaskemiddel, og tør surdej bægeret af, for at forhindre bakterievækst.

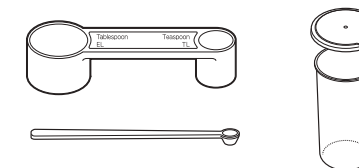

- Tåler ikke maskinopvask

## Beskyttelse af non-stick-belægning

Bageformen og dejkrogen er belagt med en non-stick-belægning for at undgå pletter og gøre det lettere, når du tager brødet ud.

Følg nedenstående anvisninger for at undgå at ødelægge den.

- Brug ikke hårde redskaber, såsom en kniv eller en gaffel, når du tager brødet ud af bageformen. Hvis du ikke let kan tage brødet ud af bageformen, skal du lade brødet afkøle 5-10 minutter i bageformen, og sørg for, at brødet ikke efterlades uden opsyn for at undgå at nogen eller noget bliver forbrændt. Derefter kan du ved hjælp af ovenhåndsker ryste bageformen nogle få gange. (Hold håndtaget ned, så det ikke er i vejen for brødet.)
- Sørg for, at dejkrogen ikke sidder i brødet, når du begynder at skære det. Hvis den sidder fast i brødet, skal du vente på at brødet er afkølet, og derefter kan du fjerne den. (Brug ikke hårde eller skarpe redskaber, såsom en kniv eller en gaffel.) Pas på ikke at blive forbrændt, da dejkrogen stadig kan være varm.
- Brug en blød svamp ved rengøring af bageformen og dejkrogen. Brug ikke noget, der er slibende, såsom rengøringsmidler eller skuresvampe.
- Hårde, grove eller store ingredienser, såsom mel med hele eller formalede korn, sukker eller tilsætning af nødder og frø kan beskadige bageformens non-stick-belægning. Hvis du bruger et stort stykke af en ingrediens, skal du brække det op i mindre stykker. Sørg for at følge de angivne mængder i opskriften.

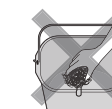

## Specifikationer

Spændingsforsyning	230 V ~ 50 Hz
Strømforbrug	550 W
Kapacitet	(Mel med højt indhold af gluten) maks. 600 g min. 300 g
	(Tørgær) maks. 7 g min. 2,1 g
Rosin- og nøddedispenserens kapacitet	Maks. 150 g rosiner
Timer	Digital timer (op til 13 timer)
Størrelse (H x B x D)	Ca. 38,2 x 26,0 x 38,9 cm
Vægt	Ca. 7,6 kg
Tilbehør	2 surdejsbæger, måleske, surdejsgær-måleske

Tack för att du har köpt den här produkten från Panasonic.

- För denna produkt finns det 2 olika instruktioner. Det här är "BRUKSANVISNING". Läs de 2 handböckerna noga för att använda produkten på ett säkert och korrekt sätt.
- Innan du använder denna produkt **uppmärksamma noga "Säkerhetsföreskrifter" och "Viktig information" i denna bruksanvisning. (S. SE3-SE5).**
- Denna produkt är avsedd för hushållsbruk.
- Spara de 2 handböckerna för framtida bruk.
- Panasonic tar inget ansvar om enheten inte har använts på ett korrekt sätt, eller om dessa instruktioner har inte följts.

## Innehåll

### BRUKSANVISNING

(Denna bruksanvisning)

Säkerhetsföreskrifter .....	SE3
Viktig information .....	SE5
Namn på delar och instruktioner .....	SE6
Rengöring & Underhåll .....	SE8
Specifikationer .....	SE9

### BRUKSANVISNING OCH RECEPT

(Separat volym) inkluderar:

- Ingredienser för bakning
- Menytabeller och bakalternativ
- Hanteringsanvisningar
- Recept
- Felsökning

## Avfallshantering av produkter

Endast för Europeiska Unionen och länder med återvinningssystem.

Denna symbol på produkter, förpackningar och / eller medföljande dokument betyder att förbrukade elektriska och elektroniska produkter inte får blandas med vanliga hushållssopor.



För att gamla produkter ska hanteras och återvinnas på rätt sätt ska dom lämnas till passande uppsamlingsställe i enlighet med nationella bestämmelser. Genom att ta göra det korrekt hjälper du till att spara värdefulla resurser och förhindrar eventuella negativa effekter på människors hälsa och på miljön.

För mer information om insamling och återvinning kontakta din kommun.

Olämplig avfallshantering kan beläggas med böter i enlighet med nationella bestämmelser.

## Säkerhetsföreskrifter

Se till att följa dessa anvisningar.

Observera följande för att minska risken för personskador, elektriska stötar och brand:

- Följande signaler indikerar graden av personskador och skada på apparaten när produkten missbrukas.

 **VARNING:** Betyder potentiell fara som kan leda till allvarliga skador eller döden.

 **FÖRSIKTIGHET:** Betyder potentiell risk för mindre skador eller skador på egendom.



- Symboler klassificeras och förklaras på följande sätt.

 Denna symbol indikerar förbud.

 Denna symbol anger de krav som måste följas.

### **VARNING**

För att undvika risk för elektriska stötar, brand på grund av kortslutning, rök, bränn- och personskador.

-  ● **Låt inte spädbarn och barn leka med förpackningen.**  
(Det kan orsaka kvävning.)
- **Ta inte isär, reparera eller modifiera apparaten.**  
→ Kontakta din återförsäljare eller Panasonic Service Center.
- **Skada inte nätsladden eller kontakten.**  
Följande åtgärder är strängt förbjudna: Modifiera, vidröra eller placera nära värmeelement eller heta ytor, böja, vrida, dra, hänga / dra över vassa kanter, placera tunga föremål ovanpå, bunta ihop strömkabeln eller bära apparaten via strömkabeln.
- **Använd inte apparaten om sladden eller kontakten är skadad eller om kontakten är löst ansluten till vägguttaget.**  
→ Om nätsladden är skadad måste den bytas ut av tillverkaren, dess serviceombud eller annan kvalificerad person för att undvika fara.
- **Rör inte strömkontakten med våta händer.**
- **Sänk inte ner apparaten i vatten och stänk inte heller ner den med vatten eller någon annan vätska.**
- **Undvik att vidröra, blockera eller täcka över ventilhålen för ånga under användning.**  
• Var särskilt uppmärksam på barn.
-  ● **Denna apparat är inte avsedd att användas av personer (inklusive barn under 8 år) med nedsatt fysisk eller mental förmåga eller brist på erfarenhet och kunskap, såvida de inte övervakas eller instrueras i att använda apparaten av en person som ansvarar för deras säkerhet. Barn ska hållas under uppsikt så att de inte leker med apparaten. Rengöring och användarunderhåll får inte utföras av barn om de inte är äldre än 8 år och under uppsikt.**



# Säkerhetsföreskrifter

Se till att följa dessa anvisningar.

## ⚠ VARNING

För att undvika risk för elektriska stötar, brand på grund av kortslutning, rök, bränn- och personskador.

- **Håll apparaten och dess sladd borta från barn yngre än 8 år.**
- **Se till att den spänning som anges på etiketten apparaten är densamma som din lokala strömförsörjning.**  
Undvik också att ansluta andra enheter till samma uttag för att förhindra elektrisk överhettning. Om du ändå ansluter flera kontakter, se till att den totala effektförbrukningen inte överstiger vägguttagets tillåtna last.
- **Stoppa in kontakten ordentligt.**
- **Damma av nätkontakten regelbundet.**  
→ Ta ut stickkontakten och torka av den med en torr trasa.
- **Sluta omedelbart att använda apparaten och koppla genast ur den, om apparaten slutar att fungera korrekt.**  
Exempel på felindikation:
  - Stickkontakten eller nätsladden blir varmare än normalt.
  - Nätsladden är skadad eller apparaten strömförsörjning fallerar.
  - Enheten deformeras, får synliga skador eller är varmare än normalt.
  - Det uppstår onormalt motorljud vid användning.
  - Det uppstår en obehaglig lukt.
  - Det uppstår andra problem eller fel.→ Kontakta din återförsäljare eller Panasonic servicecenter för kontroll eller reparation.

## ⚠ FÖRSIKTIGHET

För att undvika risk för elektriska stötar, brand, brännskador, personskador eller skada på egendom.

- **Använd inte apparaten på följande platser.**
    - På ojämna ytor, på elektriska apparater såsom kylskåp, på material såsom bordsdukar eller på mattor etc.
    - Platser där vatten kan stänka på den, eller i närheten av en värmekälla.
- Placera apparaten på en fast, torr, ren och jämn värmebeständig bänkskiva minst 10 cm från bänkskivans kant och minst 5 cm från intilliggande väggar och övriga föremål.

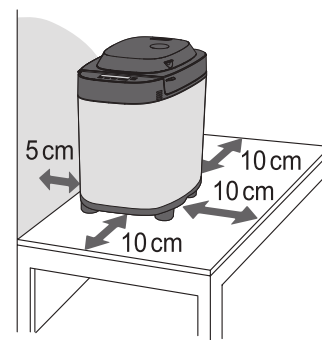

## ⚠ FÖRSIKTIGHET

- **Ta inte bort bakformen eller dra ut stickkontakten ur uttaget medan apparaten används.**
- **Rör inte heta ytor som bakformen, insidan av maskinen, värmeelement eller insidan av locket medan enheten är i bruk eller efter grädning.**  
Åtkomliga ytor blir heta under användning. Var försiktig med den återstående värmekällan, speciellt efter användning.  
→ För att undvika brännskador, använd alltid grytvantar när du tar bort bakformen eller det färdiga brödet. (Använd inte våta grytlappar.)
- **Använd inte en extern timer m.m.**
  - Denna apparat är inte avsedd att drivas med hjälp av en extern timer eller separat fjärrkontroll.
- **För inte in föremål i öppningarna.**
- **Dra ur kontakten när den inte används.**
- **Se till att hålla i stickkontakten när du drar ut den. Dra aldrig i nätsladd.**
- **Före hantering, förflyttning eller rengöring, dra ut apparatens strömkontakt och låt den svalna.**

## Viktig information

- Använd inte apparaten utomhus, i rum med hög luftfuktighet och forcera inte heller delarna på bilden till höger för att undvika felfunktioner och deformationer.
- Använd inte en kniv eller andra vassa verktyg för att rengöra värmeelementen.
- Tappa inte apparaten för att undvika att den skadas.
- Var noga med att rengöra apparaten efter varje användning.
- Förvara inga ingredienser eller bröd i brödformen.

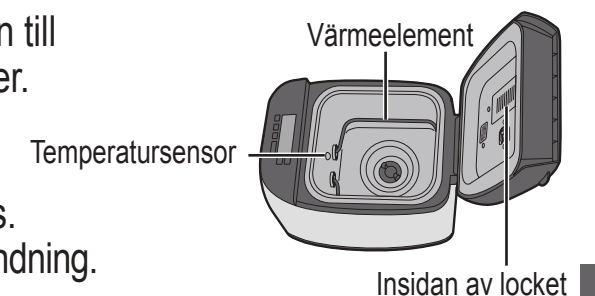

Denna symbol på apparaten indikerar "Het yta och bör inte vidröras utan försiktighet".

# Namn på delar och instruktioner Huvudenhet

## Tillsatsbehållare

Ingredienserna som placeras i russin- och nötfördelaren kommer att tillsättas i brödpannan automatiskt när du väljer menyn 3, 4, 5, 8, 16, 23, 24, 26 och 35.



## Lock med tillsatsbehållare

Tryck in och håll ner locket och ta tag i listen på lock med tillsatsbehållare för att öppna den.

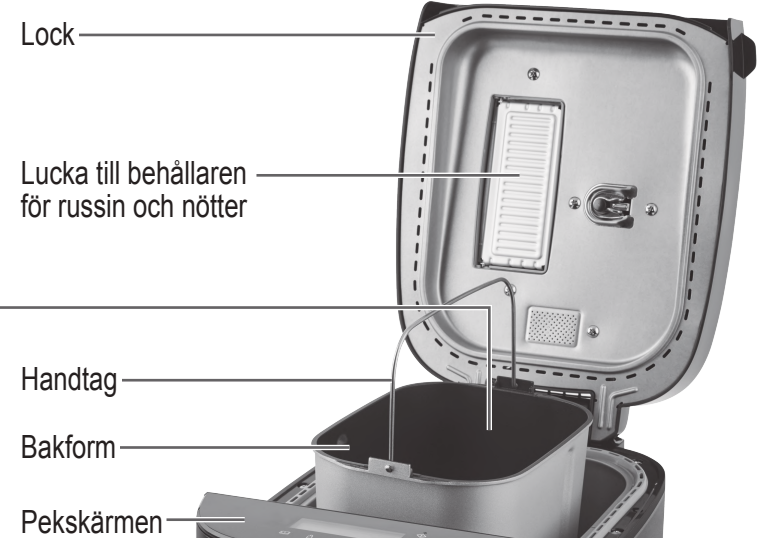
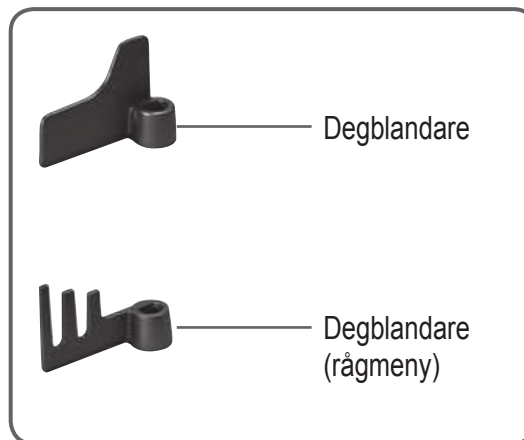

### Tillbehör

**Måttbägare × 2**  
För dosering av vätskor, tillverkning av surdegsgrund

Lock (Max. 550 mL)

- 10 mL markeringar

**Doseringssked**  
För mätning av socker, salt, jäst, etc.

(15 mL) (5 mL)

Matsked • 1/2 markering  
Tesked • 1/4, 1/2, 3/4 markeringar

**Sked för surdegsgrund**  
För att mäta upp surdegsgrundjäst

cirka 0,1 g



Formen på stickkontakten kan skilja sig från illustrationen.

# Pekskärmen och display

### ■ Status

Visas för det aktuella stadiet av programmet förutom "☞" och "⚡".

- ☞ : Ge en indikation på strömavbrott.
- ☞ : Ge en indikation på manuell tillsättning av ingredienser. (Meny 4, 5, 14, 24, 33)
- ☞ : Ge en indikation på att skrapa bort eller forma ytan under drift. (Meny 17, 20, 21)

### ■ Tid som visas

- Återstående tid tills bakningen är klar.
- Displayen visar hur lång tid det är kvar tills extra ingredienser ska tillsättas, om ett manuellt program för detta har valts.
- Menyn kräver viss manuella stegen, displayen visar tiden tills beredningen startas efter att "Starta"-ikonen tryckts in.

Rest Knead Rise Bake End  
89 XL Dark  
L Medium  
M Light 24:00

### ■ Storlek

Tryck på denna ikon för att välja storlek. Se sidan SE4 i "BRUKSANVISNING OCH RECEPT" för tillgänglig meny.

- XL ↑
- L ↑
- M ←

### ■ Skorpa

Tryck på denna ikon för att välja skorpan färg. Se sidan SE4-5 i "BRUKSANVISNING OCH RECEPT" för tillgänglig meny.

- Medium (medel) ↑
- Light (lätt) ↑
- Dark (mörk) ←

### ■ Meny

- 1) Tryck en gång på ikonen "Meny" för att öppna inställningsläget.
- 2) Tryck på ikonen för att ändra "Meny"-nummer. (För att snabbare gå vidare, håll ner ikonen efter steg 1.) Se menynummer på sidan SE4 och SE5 i "BRUKSANVISNING OCH RECEPT".

### ■ Stoppa

För att avbryta inställningen / stoppa programmet. (Håll nere i ca 1 sekund.)

- Även om ikonen "Stoppa" trycks in under användning kan maskinen återgå till föregående procedur när indikatorn blinkar. (Se sidan SE17, "Felsökning" i "BRUKSANVISNING OCH RECEPT".)

### ■ Timer

- Ställ in timerfördröjningen (hur lång tid tills brödet ska vara klart). För tillgänglig meny kan den ställas in för upp till 13 timmar (förutom meny 11 som endast kan ställa in för upp till 9 timmar).  
Exempel: Klockan är 21:00 nu och du vill att ditt bröd ska vara klart kl 06:30 nästa morgon.  
→ Ställ timern på '9:30' (9 timmar 30 minuter från nu).

Aktuell tid 9 h 30 min från och med nu Klart 9:30

### Viktigt operationsförfarande för ikon

- Tryck på en ikon åt gången. (Ikonerna "Meny" och "Timer" har snabbspolning framåt-funktion.)
- Det är nödvändigt att trycka på ikonen "Meny" för att aktiveringen ska vara giltig.
  - Ett felmeddelande, exempelvis U16, visas i vissa fall om ikonen hålls ner längre än en specifik tid. (Se sidan SE17, "Felsökning" i "BRUKSANVISNING OCH RECEPT".)

### ■ Starta

Tryck på denna ikon för att starta programmet.

### ■ Stoppa

För att avbryta inställningen / stoppa programmet. (Håll nere i ca 1 sekund.)

- Även om ikonen "Stoppa" trycks in under användning kan maskinen återgå till föregående procedur när indikatorn blinkar. (Se sidan SE17, "Felsökning" i "BRUKSANVISNING OCH RECEPT".)

### ■ Bilden visar alla ord och symboler, men endast de som är relevanta visas under drift.



# Rengöring & Underhåll

## Rengöring

Innan du rengör maskinen ska du koppla ur den och låta den svalna.

■ För att undvika skador på maskinen.

- Använd inga slipmedel. (skurpulver, skursvampar, osv)
- Diska inte maskinen delar i diskmaskinen.
- Använd inte bensen, thinner, alkohol eller blekmedel.
- När du diskat tvättbara delar, torka av dem med en trasa. Håll alltid maskinen delar rena och torra.

### Lock med tillsatsbehållare

Ta bort och diska med vatten. Torka den ordentligt, speciellt locket på jästfördelaren.

- Lyft locket med tillsatsbehållare till ca 75 graders vinkel. Justera anslutningarna och dra den uppåt för att ta bort eller tryck försiktigt tillbaka i samma vinkel för att sätta fast. (Vänta tills maskinen har svalnat, eftersom den kommer att vara mycket varm direkt efter användning.)
- Var noga med att inte skada eller dra bort den förseglande packningen. (Skador kan leda till läckage av ånga och kondens, eller deformation.)



### Lock

Torka av med en fuktig trasa.

### Bakform och degblandare

Ta bort degrester och diska med en mjuk svamp.



- Om det är svårt att ta bort knådblet, håll varmt vatten i brödpannan och vänta i 5 – 10 minuter. Bakformen ska inte sänkas ned i vatten.



### Tillsatsbehållare

Ta bort och diska med vatten.



- Diska efter varje användning för att avlägsna eventuella rester.

### Jästbehållare

Torka med en fuktig trasa och låt självtorka.

- Om man torkar med en torr trasa kommer torrjäst inte att falla ner i bakformen på grund av statisk elektricitet.

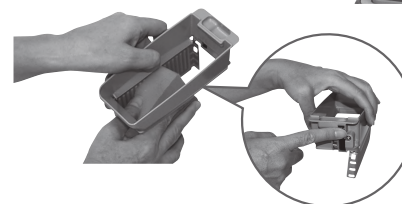

### Lock med Jästbehållare

- Torka med torr trasa om den är våt.

Tätning

Lock med jästbehållare



### Ångventiler

Torka av med en fuktig trasa.



### Höljet

Torka av med en fuktig trasa.

- Torka av försiktigt för att undvika att skada temperatursensorn och värmeelementen.
- Färgen på insidan av enheten kan komma att ändras med användningen.

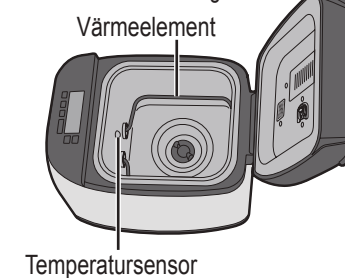

### Doseringssked och måttbägare

Diska med vatten.

### Måttbägare

Diska väl med utspätt diskmedel och torka, för att förhindra att bakterier växer till.

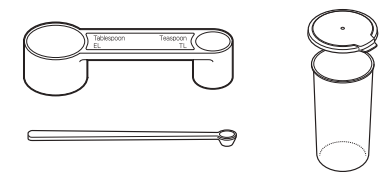

- Använd inte diskmaskin.

## Skydd av teflonbeläggning

Bakformen och degblandaren är försedd med en teflonbeläggning för att undvika fläckar och för att underlätta att få ut brödet.

För att undvika skador, följ instruktionerna nedan.

- Använd inte hårda verktyg såsom kniv eller gaffel när du tar ut brödet ur bakformen. Om brödet sitter fast i bakformen, låt formen stå och svalna i 5–10 minuter. Se till att det inte lämnas utan uppsikt så någon bränner sig eller något kan få brännskada. Använd sedan grytvantar och skaka formen flera gånger ordentligt. (Håll ner handtaget så att det inte kommer i vägen för brödet.)
- Kontrollera att degblandaren inte sitter kvar i brödet innan du skär upp det. Om den sitter kvar i brödet, vänta tills brödet svalnat innan du tar bort den. (Använd inte hårda eller vassa verktyg som en kniv eller en gaffel.) Se upp för brännskada eftersom degblandaren fortfarande kan vara het.
- Använd en mjuk svamp för att rengöra bakform och degblandare. Använd inte slipmedel som skurpulver eller skursvamp.
- Hårda, grova eller stora ingredienser som mjöl med hela eller malda kärnor, socker eller tillsatsen av nötter och frön kan skada bakformens teflonbeläggning. Om du använder stora bitar, bryt först ner dem i små bitar. Mät upp varje ingrediens enligt receptet.



## Specifikationer

Strömförsörjning	230 V ~ 50 Hz		
Strömförbrukning	550 W		
Kapacitet	(Starkt mjöl)	max. 600 g	min. 300 g
	(Torrjäst)	max. 7 g	min. 2,1 g
Tillsatsbehållarens kapacitet	Max. 150 g russin		
Timer	Digitaltimer (upp till 13 h)		
Dimensioner (H × B × D)	Ca 38,2 × 26,0 × 38,9 cm		
Vikt	Ca 7,6 kg		
Tillbehör	2 Måttbägare, doseringssked, sked för surdegsgrund		

**Memo**

**Memo**